

URBAN
SFORZIN ILLUMINAZIONE

N.12

URBAN
SFORZIN ILLUMINAZIONE

Index

12	LINEA	TECHNICAL DATA	27
192		PRICE LIST	192
28	OLO	TECHNICAL DATA	49
194		PRICE LIST	194
50	ANELLO	TECHNICAL DATA	57
195		PRICE LIST	195
58	LAMOI	TECHNICAL DATA	65-71-75
196		PRICE LIST	196
76	TESA MINI	TECHNICAL DATA	87
87		PRICE LIST	201
88	TESA	TECHNICAL DATA	95
202		PRICE LIST	202
96	LAFRA	TECHNICAL DATA	106-115-121
203		PRICE LIST	203
128	CAOS CONTRACT	TECHNICAL DATA	139-145
212		PRICE LIST	212
140	CAOS	TECHNICAL DATA	145-149
212		PRICE LIST	212
150	AREA	TECHNICAL DATA	163
213		PRICE LIST	213
164	HONEY TRASPARENTE	TECHNICAL DATA	173
214		PRICE LIST	214
174	BEBA	TECHNICAL DATA	183
216		PRICE LIST	216
184	DEBRA SPIGOLO QUADRO	TECHNICAL DATA	187
218		PRICE LIST	218
188	DEBRA SPIGOLO RETTANGOLO	TECHNICAL DATA	191
220		PRICE LIST	220

INDICE PER TIPOLOGIA

TABLE OF CONTENT BY TYPE / INHALT NACH TYPOLOGIE / ÍNDICE POR TIPO / СПИСОК ПО ТИПОЛОГИИ

LAMPADE A SOSPENSIONE

Suspension lights
Hängelampen
Lámparas suspensión
Подвесные светильники



LINEA
1795



p 12 / 27



ANELLO
1790.30-1790.31
1790.32



p 50 / 57



LAMOI
1717-1738-1747



p 58 / 65



TESA MINI
1760.31-1761.31-1769.31
1760.21-1761.21-1769.21



p 76 / 81 - 87



TESA
1760-1761-1769



p 88 / 95



LAFRA
1735-1748
1739-1773



p 96 / 105



LAFRA
1735-1748
1739-1773



p 106 / 115



CAOS CONTRACT
1715



p 128 / 139



CAOS
1714



p 140 / 145



AREA
1737



p 150 / 157 - 163



**HONEY
TRASPARENTE**
1719



p 164 / 173



BEBA
1730



p 174 / 183

INDICE PER TIPOLOGIA

TABLE OF CONTENT BY TYPE / INHALT NACH TYPOLOGIE / ÍNDICE POR TIPO / СПИСОК ПО ТИПОЛОГИИ

LAMPADE A SOFFITTO

Ceiling lights
Deckenlampen
Plafones
Потолочные светильники



LAMOI
1717-1738-1747



p 66 / 71



TESA MINI
1760.21-1761.21-1769.21
1760.31-1761.31-1769.31



p 82 / 87



LAFRA
1735-1748
1739-1773



p 116 / 121



CAOS
1714



p 146 / 149



AREA
1737



p 158 / 163



**DEBRA SPIGOLO
QUADRA**
1763



p 184 / 187



**DEBRA SPIGOLO
RETTANGOLO**
1762



p 188 / 191



KIT
1719.KIT

p 173



KIT
1730.KIT

p 183

ACCESSORI

Accessories
Zubehör
Accesorios
Аксессуары

INDICE PER TIPOLOGIA

TABLE OF CONTENT BY TYPE / INHALT NACH TYPOLOGIE / ÍNDICE POR TIPO / СПИСОК ПО ТИПОЛОГИИ

LAMPADE DA PARETE

Wall light
Wandlampen
Appliques
Настенные светильники



OLO

1776.10-1785.10-1791.10
1792.10-1793.10-1794.10



p 28 / 49



LAFRA

1735-1748
1739-1773



p 122 / 127



DEBRA SPIGOLO QUADRA

1763



p 184 / 187



DEBRA SPIGOLO RETTANGOLO

1762



p 188 / 191



LAMPADE DA TERRA

Floor lamp
Stehlampen
Lámparas de pie
Напольные светильники

LAMOI

1717-1738-1747



p 72 / 75

INDICE PER CODICE

TABLE OF CONTENTS BY CODE / INHALT NACH ARTIKELNUMMER / ÍNDICE POR REFERENCIA / СПИСОК ПО КОДУ

CODE	ART.	PAG.
1714	CAOS	140
1715	CAOS CONTRACT	128
1717	LAMOI	58
1719	HONEY TRASPARENTE	164
1730	BEBA	174
1735	LAFRA	96
1737	AREA	150
1738	LAMOI	58
1739	LAFRA	96
1747	LAMOI	58
1748	LAFRA	96
1760.21	TESA MINI	76
1761.21	TESA MINI	76
1769.21	TESA MINI	76
1760.31	TESA MINI	76
1761.31	TESA MINI	76
1769.31	TESA MINI	76
1760	TESA	88
1761	TESA	88
1762	DEBRA SPIGOLO RETTANGOLO	188
1763	DEBRA SPIGOLO QUADRA	184
1769	TESA	88
1773	LAFRA	96
1776	OLO	28
1785	OLO	28
1790	ANELLO	50
1791	OLO	28
1792	OLO	28
1793	OLO	28
1794	OLO	28
1795	LINEA	12

OMOLOGAZIONI E SIMBOLI

TYPE APPROVALS & SYMBOLS / ZULASSUNGEN & SYMBOLE / HOMOLOGACIONES Y SÍMBOLOS / ОМОЛОГАЦИИ И УСЛОВНЫЕ ОБОЗНАЧЕНИЯ



APPARATO CONFORME ALLE DIRETTIVE DELLA COMUNITÀ EUROPEA

The appliance conforms to European Community Directives.

Gerät ist konform mit den Richtlinien der Europäischen Gemeinschaft.

Aparato conforme con las Directivas Comunitarias Europeas.

Прибор соответствует требованиям Директив Европейского Сообщества.



APPARATO DOTATO DI ISOLAMENTO PRINCIPALE

The appliance is fitted with basic insulation.

Gerät ist mit der Basisisolierung ausgestattet.

Aparato dotado de aislamiento básico.

Прибор снабжен главной изоляцией.



APPARATO IDONEO PER ESSERE INSTALLATO SU SUPERFICI INFIAMMABILI

Suited for assembly on flammable surfaces.

Geeignet für die montage auf entflammabaren oberflächen.

Adecuado para montaje en superficies inflamables.

Прибор годен для установки на пожароопасных поверхностях.



APPARATO DOTATO DI DOPPIO ISOLAMENTO

The appliance is fitted with double insulation.

Gerät ist mit zwei isolierungen ausgestattet.

Aparato dotado de doble aislamiento.

Прибор снабжен двойной изоляцией.



BASSISSIMA TENSIONE

Very low voltage. Niederwolt.

Muy baja tensión. низковольтные.



APPARECCHIO DOTATO DI MODULO LED

Unit equipped with LED module.

Gerät mit LED Modul.

Aparato con módulo LED.

Прибор снабжен светодиодным модулем.



GRADI KELVIN UNITÀ DI MISURA DELLA TEMPERATURA DI COLORE

KELVIN DEGREES - Unit of temperature measurement.

GRAD KELVIN - Maßeinheit der Farbtemperatur.

GRADOS KELVIN - Unidad de medida de la temperatura de color.

ГРАДУСЫ КЕЛЬВИНА GRADI KELVIN
Единица измерения цветовой температуры.



CALDO - WARM
WARM - CALIENTE
ТЕПЛЫЙ СВЕТ

FREDDO - COLD
KALT - FRIO
ХОЛОДНЫЙ СВЕТ

Lumen

UNITÀ DI MISURA DEL FLUSSO LUMINOSO

Unit of measurement of luminous flux.

Maßeinheit des Lichtstroms.

Unidad de medida del flujo luminoso.

Единица измерения светового потока.

mA

INTENSITÀ DI CORRENTE ELETTRICA

The appliance is fitted with double insulation. Intensität des elektrischen Stroms.

Intensidad de corriente eléctrica.

Сила электрического тока.

LINEA

design _ Blank Design Studio

LINEA COLLECTION

Linea is a system made of flexible LED linear lighting elements. Made with a harmonic steel core, Linea can be stretched between two walls, not necessarily parallel, thanks to the tensile joints at the ends of the system. It can also be ceiling-mounted and turned into free geometric shapes thanks to the brackets that manage the core of the lamp. A silicone cover allows a consistent diffusion of the light generated by two opposing LED strips with a combined power up to 1,900 lumens/meter.

LINEA

Linea è un sistema di elementi illuminanti lineari flessibili a led. Realizzati con un'anima in acciaio armonico, Linea può essere tesa tra due pareti, non necessariamente parallele, grazie agli snodi tensori alle estremità del sistema, ma può anche essere installata a soffitto e composta in forme geometriche libere grazie ai supporti che vanno a guidare l'anima interna della lampada. Una copertura silconica permette una diffusione uniforme della luce generata da due strip led contrapposte con potenza combinata fino a 1900 lumen/metro.

LINEA

Linea ist ein System aus flexiblen, linearen LED-Beleuchtungselementen. Linea besteht aus einem harmonischen Stahlkern und kann dank der an den Enden des Systems befindlichen Zugverbindungen zwischen zwei Wänden gespannt werden, was nicht unbedingt parallel geschehen muss, kann aber auch an der Decke installiert und nach Belieben geometrisch angeordnet werden, und zwar dank der Halterungen, die den inneren Kern der Lampe führen. Eine Silikonabdeckung ermöglicht eine gleichmäßige Streuung des Lichts, das von zwei gegenüberliegenden LED-Streifen mit einer kombinierten Leistung von bis zu 1900 Lumen/Meter erzeugt wird.

LINEA

Linea es un sistema de elementos lineales flexibles de iluminación con led. Fabricados con un núcleo de acero armónico, Linea se puede tender entre dos paredes, no necesariamente paralelas, gracias a las articulaciones tensoras en los extremos del sistema, pero también se puede instalar en el techo y permite realizar formas geométricas libres gracias a los soportes que guían el núcleo interno de la lámpara. Una cobertura de silicona permite difundir de manera uniforme la luz generada por dos tiras de led contrapuestas que ofrecen una potencia combinada de hasta 1900 lúmenes/metro.

LINEA

Linea - это система гибких светодиодных линейных световых элементов. Реализованная с гармоническим стальным сердечником, Linea может быть натянута между двумя стенами, не обязательно параллельно, благодаря шарнирным растяжкам на концах системы, а также может быть установлена на потолке и составлена в свободной геометрической форме, благодаря системе опор, которые направляют внутренний стержень лампы. Силиконовый кожух позволяет равномерно рассеивать свет, генерируемый двумя противоположными светодиодными полосами с суммарной мощностью до 1900 люмен/метр.



LINEA SYSTEM



LINEA SYSTEM



LINEA SYSTEM



LINEA SYSTEM





LINEA SYSTEM



LINEA SYSTEM



LINEA



WALL-WALL / FLOOR-CEILING VERSION

Versione parete-parete / terra-soffitto / Ausführung wand-wand / boden-decke
 Versión pared-pared / suelo-techo / вариант от стены до стены / от пола до потолка

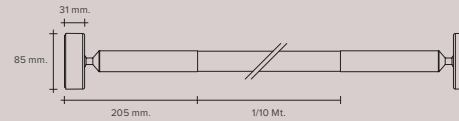

WALL / CEILING VERSION

Versione parete / soffitto / Ausführung wand/decke
 Versión pared / techo / вариант стена / потолок

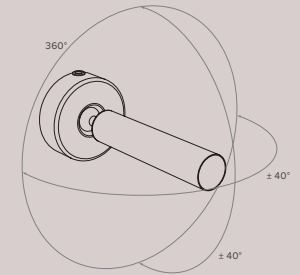
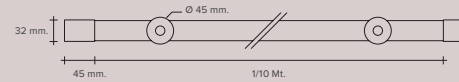

LINEA System

LED linear lighting system
 Lineares LED-Beleuchtungssystem
 Sistema di illuminazione lineare a Led
 El sistema de iluminación lineal de led
 Линейная светодиодная осветительная система



FINISHES / FINITURE / FINISHES / ACABADOS / ОТДЕЛКИ

FRAME Montatura / Gestell / Marco / Отделка

- Brushed aluminium / Alluminio spazzolato
Gebürstetes Aluminium / Aluminium cepillado
Крацованный алюминий

DIFFUSER Diffusore / Diffusor / Difusor / Рассеиватель

- White opaline silicone / Silicone bianco opalino
Silikon weiß opalfarben / Silicona blanca opalina
Белый молочный силикон

ROSETTES-DRIVER BOX

Rosoni-Driver Box / Rosetten - Driver Box / Rosetones-Driver Box / Основания светильника-светодиодные драйверы

- Matt white / Bianco opaco
Mattweiß / Blanco mate / Белый матовый

LIGHT SOURCE / SORGENTE / LICHTQUELLE / FUENTE LUMINOSA / ИСТОЧНИК СВЕТА

1 Mt.	LED 20W	3000°K / 1900 Lumen	CRI 90
2 Mt.	LED 40W	3000°K / 3800 Lumen	CRI 90
3 Mt.	LED 60W	3000°K / 5700 Lumen	CRI 90
4 Mt.	LED 80W	3000°K / 7600 Lumen	CRI 90
5 Mt.	LED 100W	3000°K / 9500 Lumen	CRI 90
6 Mt.	LED 120W	3000°K / 11400 Lumen	CRI 90
7 Mt.	LED 140W	3000°K / 13300 Lumen	CRI 90
8 Mt.	LED 160W	3000°K / 15200 Lumen	CRI 90
9 Mt.	LED 180W	3000°K / 17100 Lumen	CRI 90
10 Mt.	LED 200W	3000°K / 19000 Lumen	CRI 90

See codes and prices from page to page / Vedi codici e prezzi da pag. a pag. / Artikelnummern und Preise siehe Seite bis Seite
 Véanse códigos y precios desde pag. hasta pag. / См. коды и цены от страницы до страницы

192 - 193

OLO

design Marco Spatti

OLO

The Olo wall light features clean geometric shapes and well defined lines. Designed to enhance environments, whether on or off, it is not intrusive and adapts easily to any interior space.

The rapid section changes and play of solids and voids give it a lightweight look, allowing light to pass through and wash the wall in a uniform manner.

The solid aluminium body, designed as a single piece, is die cast and available in a glossy finish (produced by manually polishing the piece) or a powder-coated matt black or white finish or in a brushed finish in gold, copper, bronze or black nickel colours.

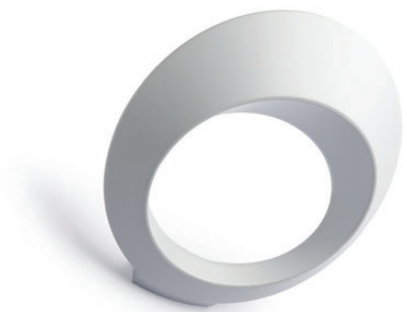

OLO

Olo è una lampada da parete dalle geometrie pulite e dalle linee definite.

Disegnata per caratterizzare gli ambienti, tanto da accesa quanto da spenta, non risulta mai intrusiva e si adatta facilmente a qualsiasi interno.

I rapidi cambi di sezione ed i giochi di pieni e vuoti contribuiscono a rendere leggera la sua estetica lasciando passare la luce e permettendole di lavare uniformemente la parete.

Il solido corpo in alluminio, studiato in un unico pezzo, è realizzato in pressofusione ed è disponibile con finitura lucida (ottenuta tramite lucidatura manuale del pezzo), verniciato a polvere in bianco o nero opaco, oppure in finitura spazzolata nei colori: oro, rame, bronzo o nichel nero.

OLO

Olo ist eine Wandleuchte von sauberer Geometrie und mit definierten Linien.

Ihr Design wurde so gewählt, dass sie in ihrem Ambiente immer eine gute Figur macht, egal ob sie nun an oder aus ist; sie wirkt nie aufdringlich und passt sich jeder Umgebung an.

Die raschen Abschnittswchsel und die Spiele aus Voll und Leer tragen dazu bei, dass sie leicht erscheint; das Licht strahlt hindurch und erhellt gleichmäßig die Wand. Der solide Korpus wird in einem Stück aus

druckgegossenem Aluminium angefertigt und ist mit glänzendem Finish erhältlich (wird durch manuelles Polieren erzielt) oder mattschwarz pulverlackiert oder mit einem gebürsteten Oberflächenfinish in den Farben: Gold, Kupfer, Bronze oder Nickel schwarz.

OLO

Olo es un aplique de pared con unas geometrias resueltas y líneas definidas.

Diseñada para caracterizar los ambientes, tanto cuando está encendida como cuando está apagada, nunca es intrusiva y se adapta fácilmente a cualquier interior.

Los rápidos cambios de sección y las combinaciones de llenos y vacíos contribuyen a hacer ligero su aspecto, dejando pasar la luz y permitiéndole iluminar uniformemente la pared.

El cuerpo sólido de aluminio, estudiado en una sola pieza, es realizado mediante vaciado a presión y está disponible con acabado satinado (conseguido mediante pulido manual de la pieza) o con pintura electrostática blanca o negra mate o bien con acabado cepillado en los colores: oro, cobre, bronce o níquel negro.

OLO

Olo – это настенный светильник чистой геометрической формы и с четко выраженным дизайном.

Спроектированный, чтобы охарактеризовать любые интерьеры, как в включённом, так и в выключённом режиме, он никогда не является неуместным и легко подходит к любому интерьеру.

Быстрое изменение ширины сечения и игра полных и пустых объемов способствуют созданию чувства лёгкости его внешнего вида, пропускают свет и позволяют равномерно осветить стену «омывающим» светом.

Прочный монолитный алюминиевый корпус изготовлен путём литья под давлением и может быть с гладкой отделкой (получаемой ручным полированием каждого изделия) или с порошковой покраской белого или черного матового цвета, а также с брашированной отделкой в цветах: золото, медь, бронза или чёрный никель.



OLO WALL



OLO WALL

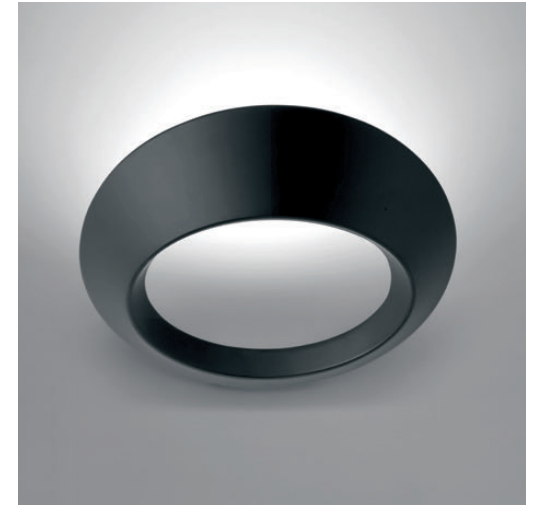

OLO WALL



OLO

OLO WALL

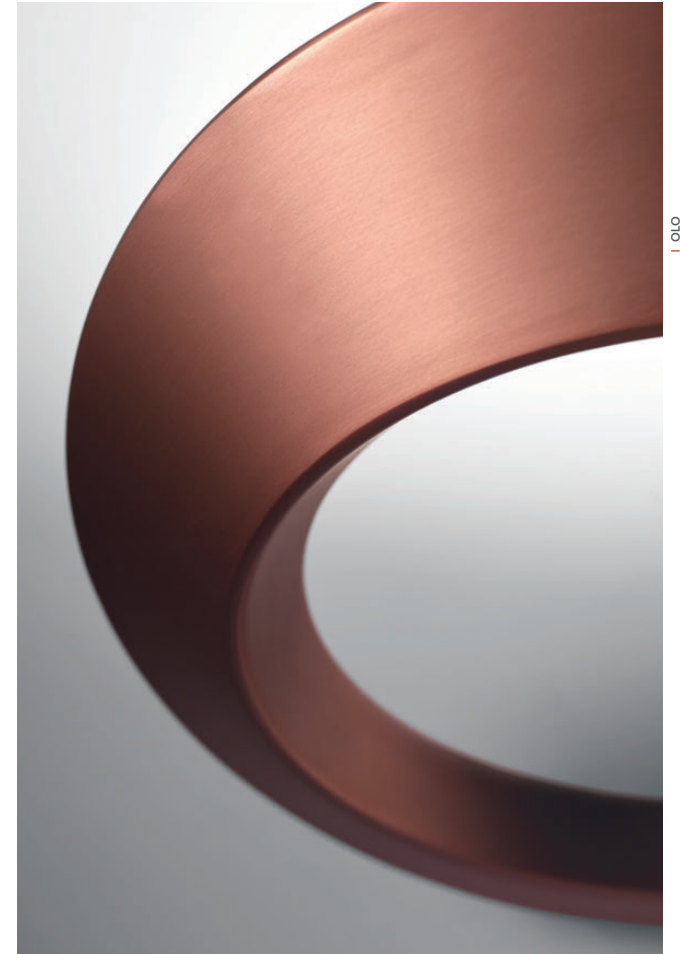



OLO WALL



OLO WALL



OLO WALL



I OLO



OLO WALL



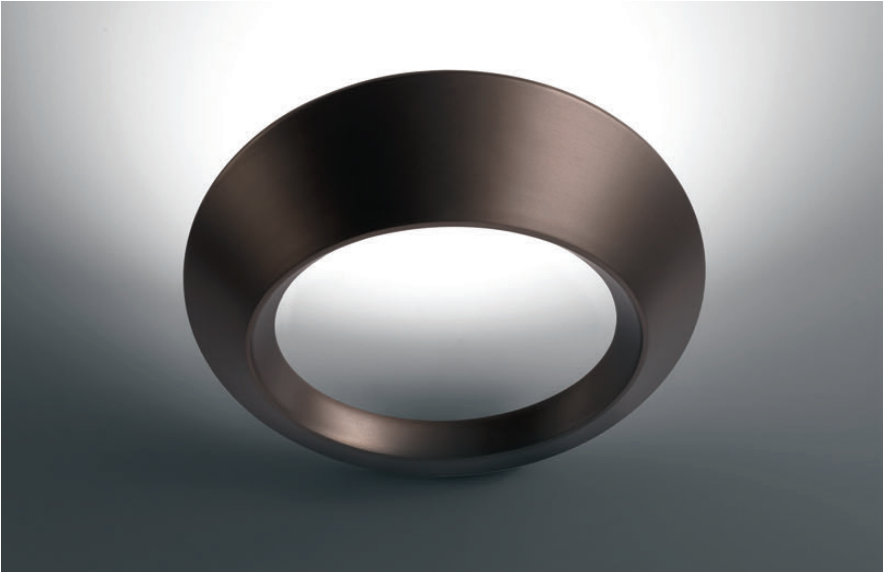

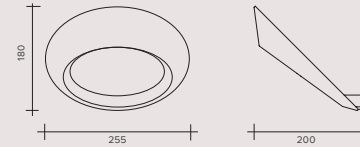
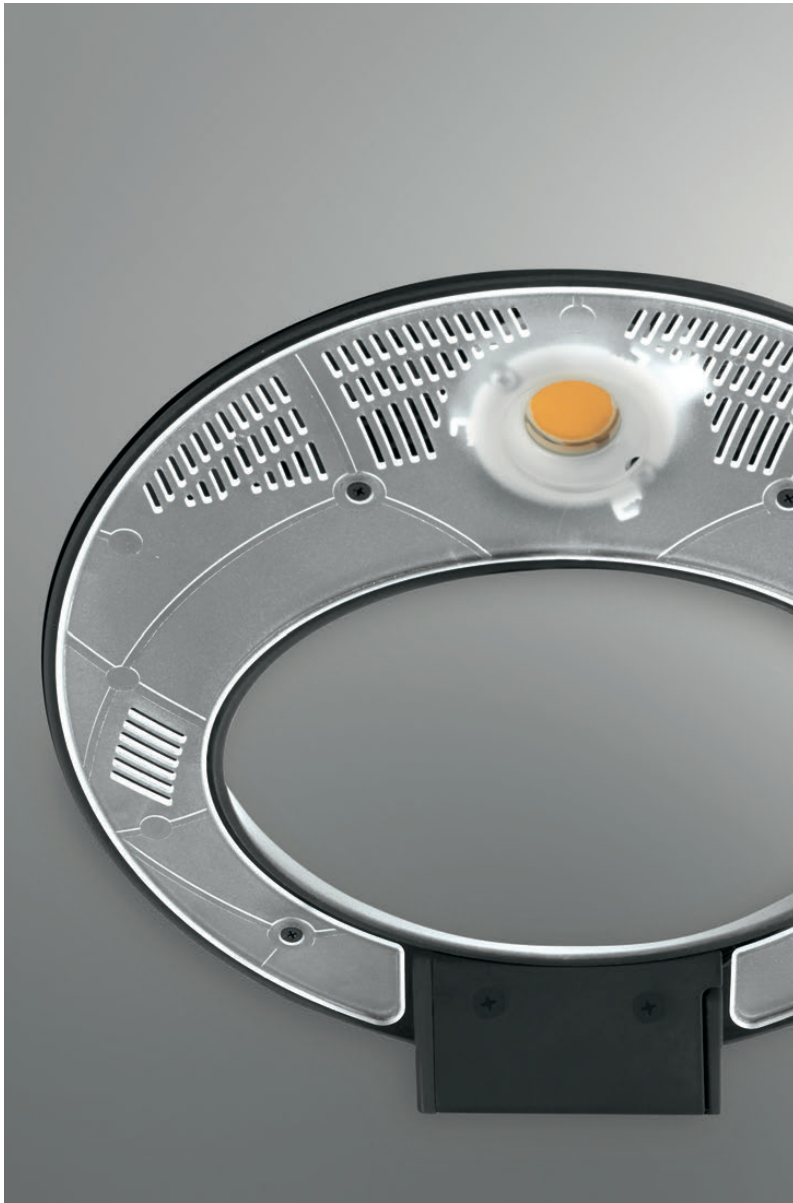

OLO

Wall

Lampada da parete

Wandleuchte

Arlique

Настенная лампа



FINISHES / FINITURE / FINISHES / ACABADOS / ОТДЕЛКИ

- | | | |
|---|--|---|
| ● White / Bianco / Weiß
Blanco / Белый цвет | ● Black / Nero / Schwarz
Negro / Чёрный цвет | ● Polished Aluminium / Alluminio lucidato / Poliertes Aluminium
Aluminio pulido / Полированный алюминий |
| ● Oro spazzolato
Brushed gold
Gold gebürstet
Oro cepillado
Брашированное золото | ● Rame spazzolato
Brushed copper
Kupfer gebürstet
Cobre cepillado
Брашированная медь | ● Bronzo spazzolato
Brushed bronze
Bronze gebürstet
Bronce cepillado
Брашированная бронза |
| | | ● Nichel nero spazzolato
Brushed black nickel
Nickel schwarz gebürstet
Níquel negro cepillado
Брашированный чёрный никель |

LIGHT SOURCE / SORGENTE / LICHTQUELLE / FUENTE LUMINOSA / ИСТОЧНИК СВЕТА

LED 230 V	2700°K / 3085 lumen
33 W	3000°K / 3300 lumen
	4000°K / 3515 lumen

RECOMMENDED DIMMER SWITCHES / DIMMER CONSIGLIATI / EMPFOHLENE DIMMER / REGULADORES DE INTENSIDAD ACONSEJADOS / РЕКОМЕНДУЕМЫЕ ДИММЕРЫ

code 1776.CASAMBI

Bluetooth dimmer, controls up to 4 lights, remote installation.
Dimmer Bluetooth, gestisce fino a 4 lampade, installazione in remoto.
Bluetooth-Dimmer, verwaltet bis zu 4 Lampen, Ferninstallation.
Regulador de intensidad luminosa Bluetooth, para el control de hasta 4 lámparas, instalación a distancia.
диммер bluetooth, позволяющий подключить до 4 ламп, удаленная установка.

code 1776.DIM

Phase cut dimmer, 230V AC, in/out, controls up to 6 lights, adjustable minimum setting, remote installation.
Dimmer a taglio di fase 230Vac, in/out, gestisce fino a 6 lampade, minimo programmabile, installazione in remoto.
Phasendimmer 230Vac, Ein-/Ausgang, verwaltet bis zu 6 Lampen, Minimum programmierbar, Ferninstallation.
Regulador de intensidad luminosa por corte de fase 230 Vca, in/out, para el control de hasta 6 lámparas, mínimo programable, instalación a distancia.
диммер с отсечкой фазы 230В перем. тока, вход/выход, позволяющий подключить, до 6 ламп; минимальный уровень диммирования программируемый, удаленная установка.

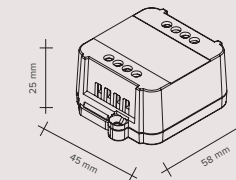
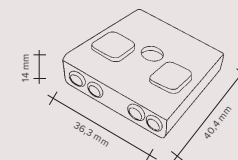

HOLE COVER / COPRIFORO / LOCHABDECKUNG / ТАПАОРИФИЦИО / ЗАГЛУШКА

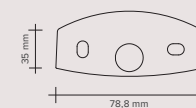

Wall hole cover plate in metal, painted white.
Supplied standard, used for installations on walls with large sized holes.
Piastrina copriforo parete in metallo, verniciata bianca. Fornita di serie, utile per installazioni su pareti con fori di grandi dimensioni.
Lochabdeckung für Wände, aus Metall, weiß lackiert. Wird serienmäßig mitgeliefert und ist nützlich bei einer Installation an der Wand, wenn das Loch einen großen Durchmesser hat.
Placa tapaorificio de metal para pared, pintada de blanco.
Suministrada de serie, útil para instalaciones en paredes con orificios grandes.
Металлическая накладка для покрытия настенных отверстий, окрашенная в белый цвет. Накладка входит в комплект поставки и хорошо подходит для установки на стены с отверстиями большого размера.

ANELLO

SUSPENSION

design Storzin Illuminazione

ANELLO COLLECTION

The purest form in its most minimal declination. A perfect circle described in space by a thin, precise, aluminum body. A continuous thread of light, inside the circle, illuminates the environment consistently, always with discretion. A dimmable version is also available.

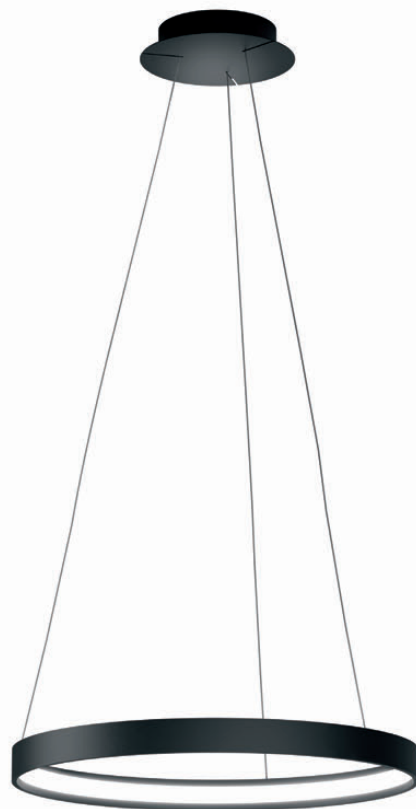

ANELLO

La forma più pura nella sua declinazione più minimale. Un cerchio perfetto descritto nello spazio da un sottile, preciso, corpo in alluminio. Un filo continuo di luce, interno al cerchio, illumina l'ambiente uniformemente, sempre con discrezione. Disponibile anche in versione dimmerabile.

ANELLO

Die reinste Form in ihrer schlichtesten Ausführung. Ein perfekter Kreis der im Raum durch einen dünnen, präzisen Aluminiumkörper definiert wird. Ein durchgehender Lichtfaden im Inneren des Kreises beleuchtet die Umgebung gleichmäßig und immer diskret. Auch als dimmbare Version erhältlich.

ANELLO

La forma más pura en su más mínima declinación. Un cuerpo de aluminio fino y preciso describe en el espacio un círculo perfecto. Un hilo de luz continuo, dentro del círculo, ilumina uniformemente el lugar, siempre con discreción. Disponible también en la versión con intensidad luminosa regulable.

ANELLO

Самая чистая форма в самом минималистическом виде. Идеально ровный круг, выделенный в пространстве тонким и точным алюминиевым корпусом. Непрерывный поток света, внутри круга, равномерно и всегда умеренно освещает помещение. Предлагается и диммируемый вариант.





ANELLO SUSPENSION



ANELLO SUSPENSION



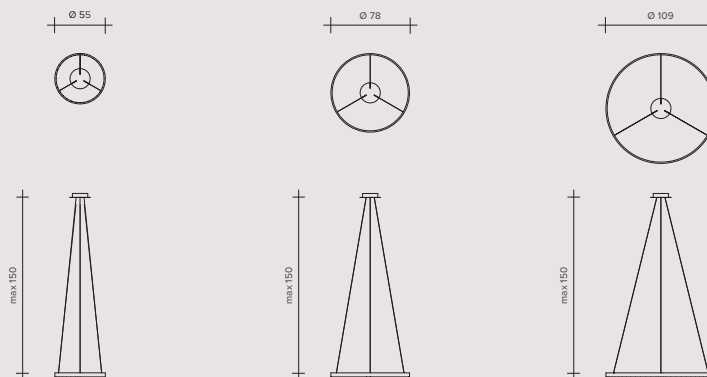

ANELLO Suspension

Lampada a sospensione
Hängeleuchte
Lámpara de suspensión
Подвесная лампа



FINISHES / FINITURE / FINISHES / ACABADOS / ОТДЕЛКИ

- Painted black / Nero Verniciato / Schwarz lackiert
Negro Pintado / Окрашенный в черный цвет

LIGHT SOURCE / SORGENTE / LICHTQUELLE / FUENTE LUMINOSA / ИСТОЧНИК СВЕТА

Ø 50	LED 30 W 3000°K / 3870 lumen	CRI 90
Ø 78	LED 50 W 3000°K / 5520 lumen	CRI 90
Ø 109	LED 70 W 3000°K / 7820 lumen	CRI 90

LAMOI

design Andrea Barra

LAMOI COLLECTION

Magical collection of LED lamps: suspension lamps, ceiling lights and floor lamps.

The metal, an electrical conductor, is available in three colours (black nickel, chrome or copper) and can be used to supply power to and turn on the 1W LED modules.

Available in 2700°K and 3000°K versions.

Dimmable and non-dimmable, optional cover.

LAMOI COLLEZIONE

Magica collezione di lampade a led: Sospensioni, Plafoniere e Piantane.

Il metallo conduttore di corrente, disponibile nei colori nickel nero, cromo e rame, permette di alimentare e accendere i moduli led da 1 w.

Disponibili in 2700°K e 3000°K. Dimmerabile e non, coperture optional.

LAMOI KOLLEKTION

Eine magische LED-Leuchten Kollektion:

Hängeleuchten, Deckenleuchten und Stehleuchten. Das stromleitende Metall ist in den Farben Nickel schwarz, Chrom und Kupfer erhältlich und dient zum Speisen und Einschalten der 1W LED-Module.

Erhältlich mit 2700°K und 3000°K. Dimmerbar und nicht dimmerbar, Abdeckungen optional.

LAMOI COLECCIÓN

Colección mágica de lámparas de led:

De suspensión, plafones y de pie. El metal, conductor de corriente, disponible en los colores níquel negro, cromo y cobre, permite alimentar y encender los módulos led de 1 w.

Disponibles con temperaturas de color de 2700°k y 3000°k. De intensidad luminosa regulable y fija, coberturas opcionales

КОЛЛЕКЦИЯ LAMOI

Волшебная коллекция светодиодных ламп:

подвесные, потолочные и опорные. Токопроводящий металл цвета черного никеля, хрома или меди позволяет питать и включать светодиодные модули мощностью 1 Вт.

Имеются модели на 2700°K и 3000°K. С диммером и без, крышки не входят в базовую комплектацию.

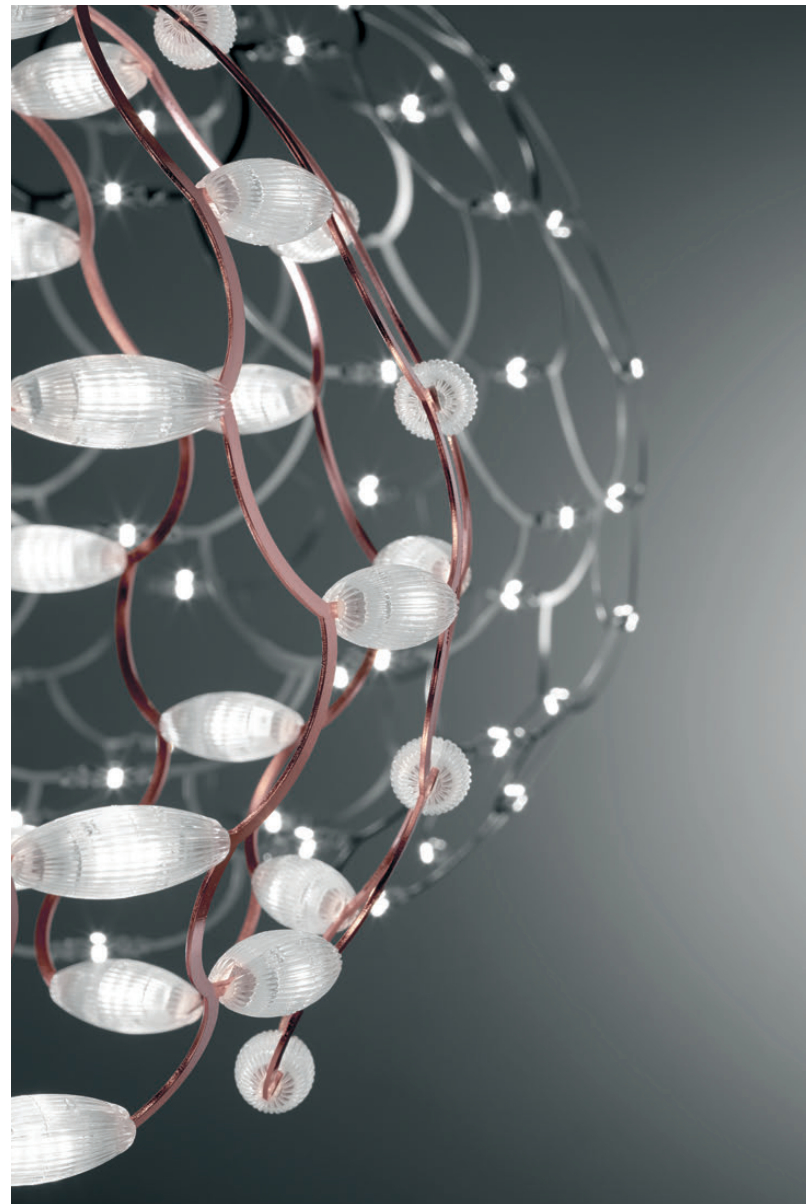

LAMOI SUSPENSION

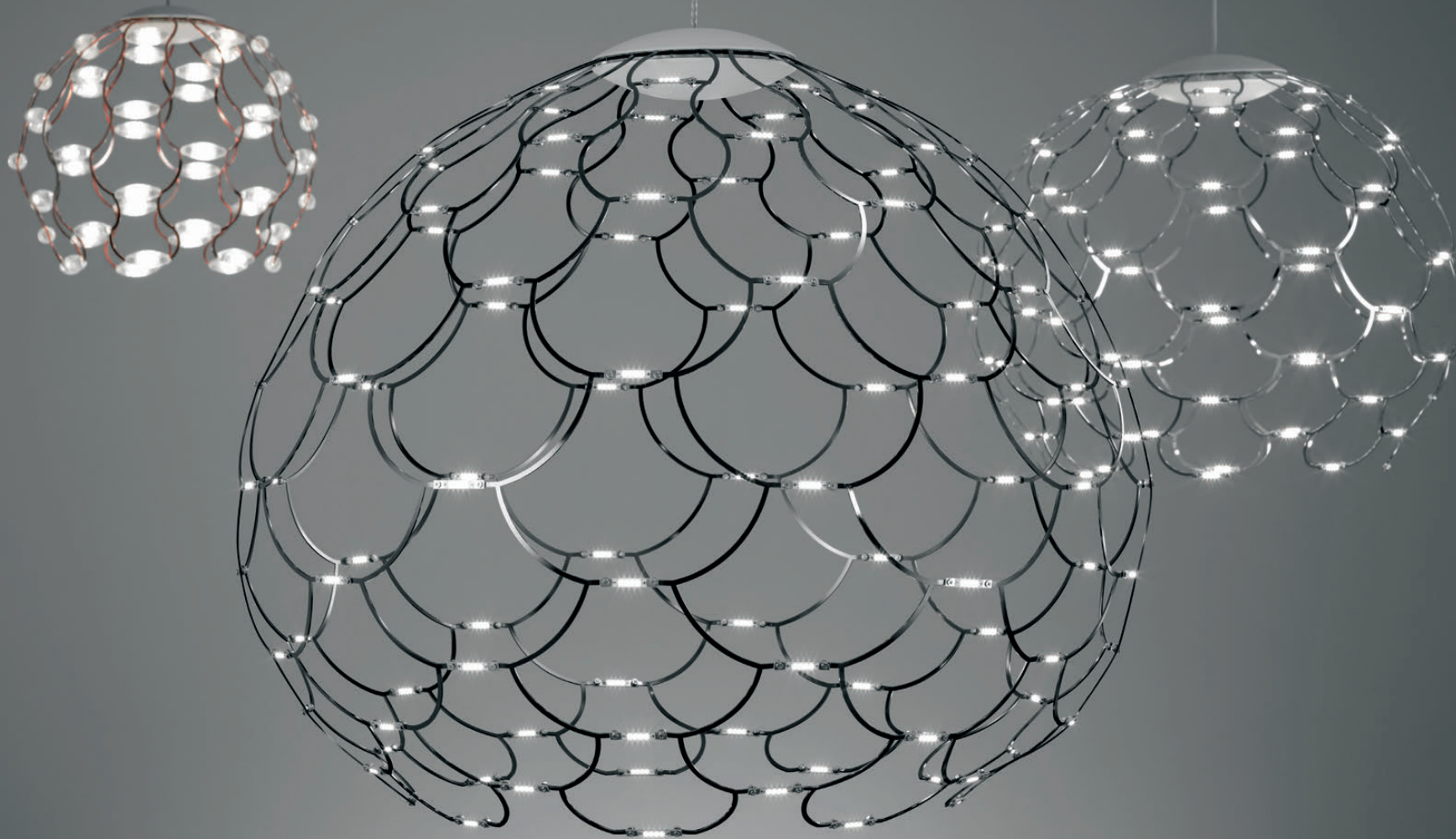



LAMOI SUSPENSION



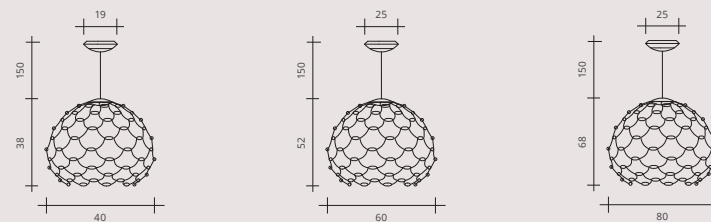
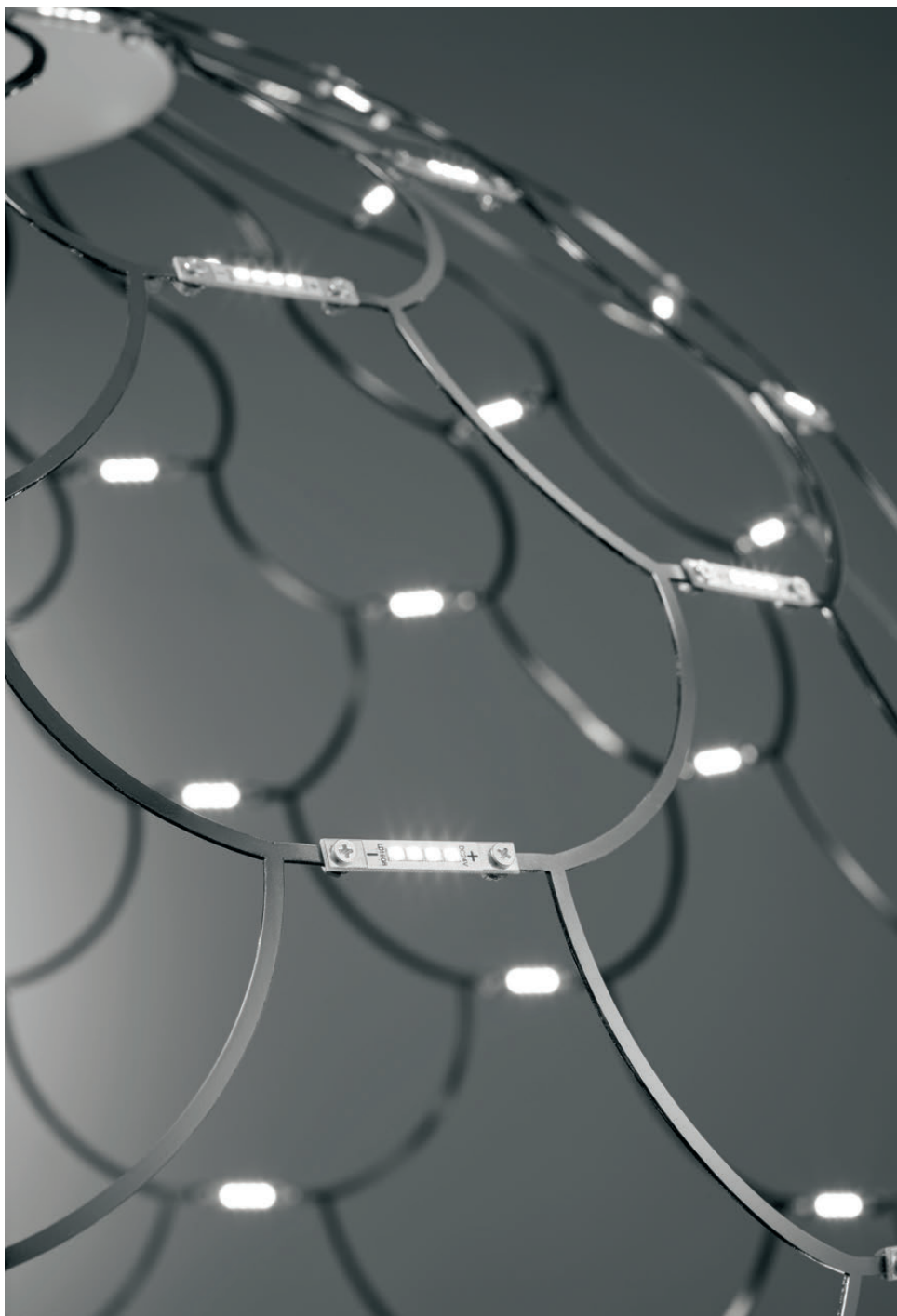

LAMOI Suspension

Lampada a sospensione
Hängeleuchte
Lámpara de suspensión
Подвесная лампа



FINISHES / FINITURE / FINISHES / ACABADOS / ОТДЕЛКИ

- Copper / Rame / Kupfer / Cobre / Медь
- Chrome / Cromo / Chrom / Cromo / Хром
- Black / Nero / Schwarz / Negro / Чёрный цвет

LIGHT SOURCE / SORGENTE / LICHTQUELLE / FUENTE LUMINOSA / ИСТОЧНИК СВЕТА

LED 24 V

- | | |
|------|--|
| Ø 40 | LED 49 W 2700°K / 3675 lumen
LED 49 W 3000°K / 3920 lumen |
| Ø 60 | LED 72 W 2700°K / 5400 lumen
LED 72 W 3000°K / 5760 lumen |
| Ø 80 | LED 99 W 2700°K / 7425 lumen
LED 99 W 3000°K / 7920 lumen |

See codes and prices from page to page / Vedi codici e prezzi da pag. a pag. / Artikelnummern und Preise siehe Seite bis Seite
Véanse códigos y precios desde pag. hasta pag. / См. коды и цены от страницы до страницы

196 - 197

LAMOI
CEILING

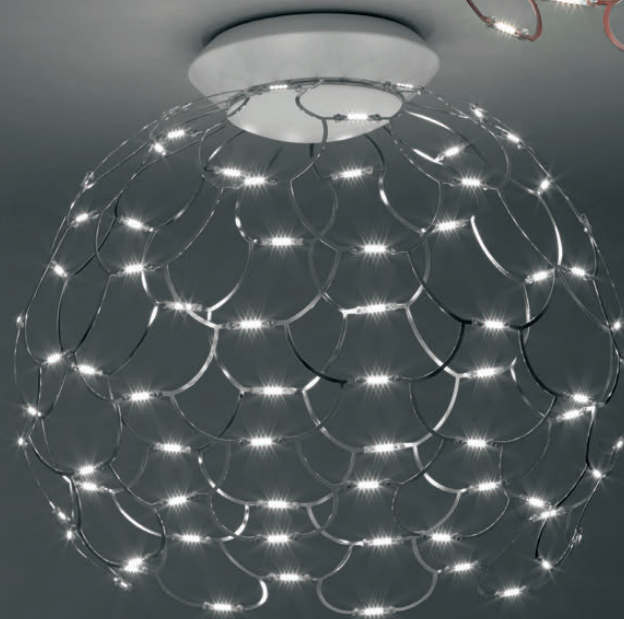



LAMOI

CEILING



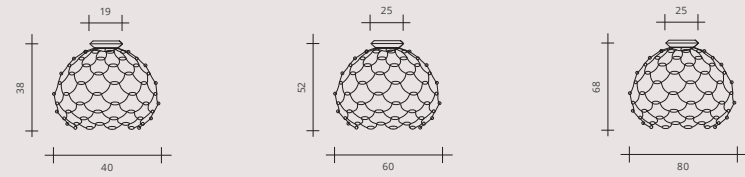
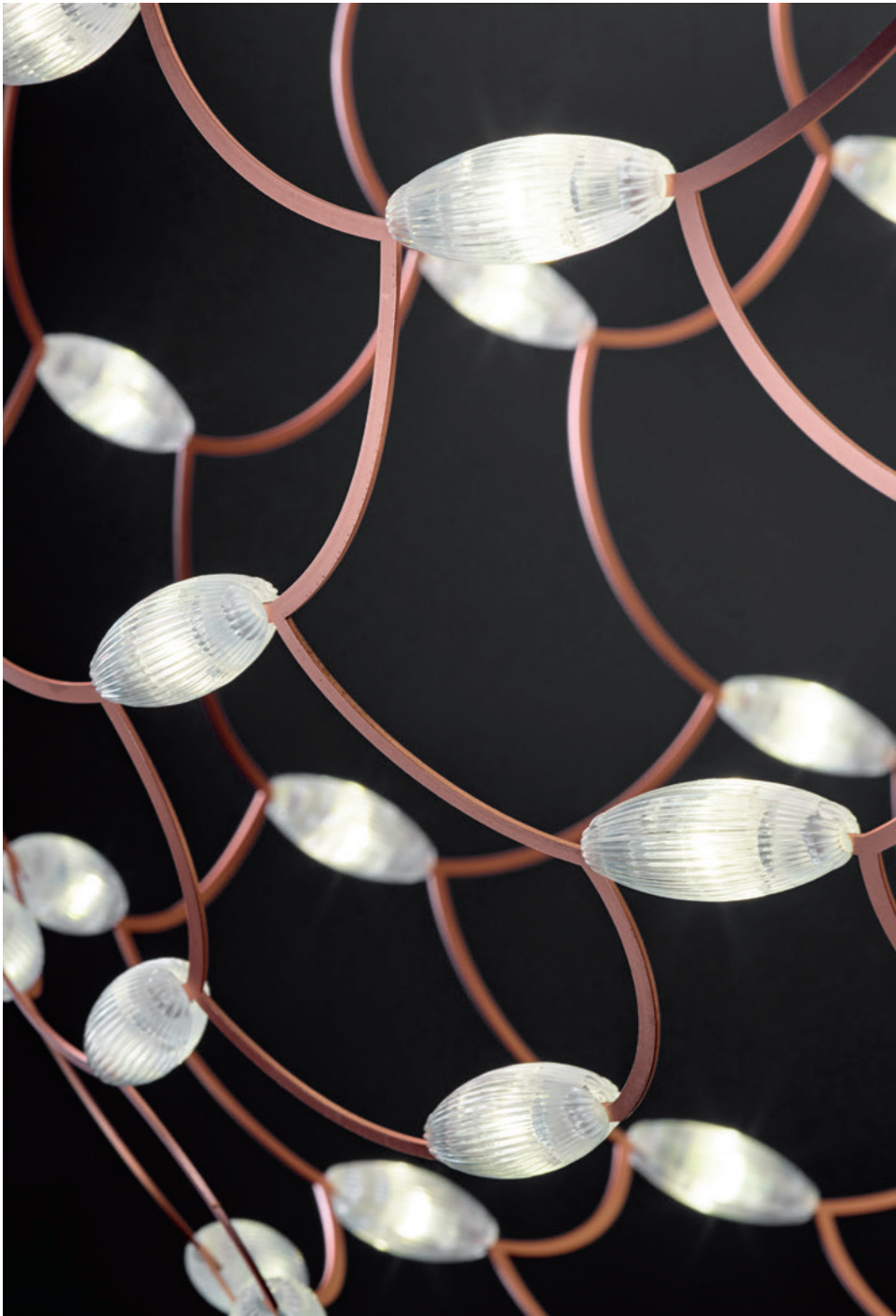

LAMOI Ceiling light

Lampada da soffitto
Deckenleuchte
Lámpara de techo
Потолочная лампа



FINISHES / FINITURE / FINISHES / ACABADOS / ОТДЕЛКИ

- Copper / Rame / Kupfe / Cobre / Медь
- Chrome / Cromo / Chrom / Cromo / Хром
- Black / Nero / Schwarz / Negro / Чёрный цвет

LIGHT SOURCE / SORGENTE / LICHTQUELLE / FUENTE LUMINOSA / ИСТОЧНИК СВЕТА

LED 24 V

- Ø 40 LED 49 W 2700°K / 3675 lumen
LED 49 W 3000°K / 3920 lumen
- Ø 60 LED 72 W 2700°K / 5400 lumen
LED 72 W 3000°K / 5760 lumen
- Ø 80 LED 99 W 2700°K / 7425 lumen
LED 99 W 3000°K / 7920 lumen

See codes and prices from page to page / Vedi codici e prezzi da pag. a pag. / Artikelnummern und Preise siehe Seite bis Seite
Véanse códigos y precios desde pág. hasta pág. / См. коды и цены от страницы до страницы

198 - 199

LAMOI

FLOOR LAMP

Picture shows
the LAMOI Terra Rame
touch dimmer

*Immagine raffigurante
touch dimmer della
LAMOI Terra Rame.*

*Das Bild zeigt ein LAMOI
Stehleuchtenmodell,
Farbe Kupfer,
mit Touch Dimmer.*

*La imagen muestra
el regulador touch
de luminosidad de la
LAMOI Tierra Cobre.*

*На изображении
представлен сенсорный
диммер светильника
LAMOI Terra Rame.*



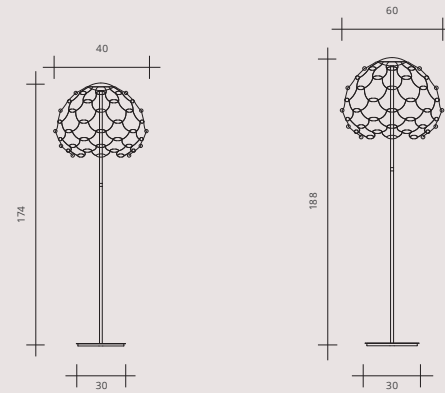

LAMOI Floor lamp

Lampada da terra
Stehleuchte
Lámpara de pie
Напольная лампа



FINISHES / FINITURE / FINISHES / ACABADOS / ОТДЕЛКИ

- Copper / Rame / Kupfe / Cobre / Медь
- Chrome / Cromo / Chrom / Cromo / Хром
- Black / Nero / Schwarz / Negro / Чёрный цвет

LIGHT SOURCE / SORGENTE / LICHTQUELLE / FUENTE LUMINOSA / ИСТОЧНИК СВЕТА

LED 24 V

Ø 40	LED 49 W 2700°K / 3675 lumen
Ø 40	LED 49 W 3000°K / 3920 lumen
Ø 60	LED 72 W 2700°K / 5400 lumen
Ø 60	LED 72 W 3000°K / 5760 lumen

See codes and prices from page to page / Vedi codici e prezzi da pag. a pag. / Artikelnummern und Preise siehe Seite bis Seite
Véanse códigos y precios desde pág. hasta pág. / См. коды и цены от страницы до страницы

199

TESA MINI

design Marco Spatti

TESA MINI COLLECTION

A more compact version of the Tesa, its bigger sister. The LED lights and metal frame blend together into a single piece, creating an elegant light of great visual impact.

The design plays on a mix of solids and voids, with glittering sparkles and reflections.

Available in 2700°K and 3000°K versions.

Dimmable and non-dimmable.

Three colours: polished chrome, black nickel and copper.

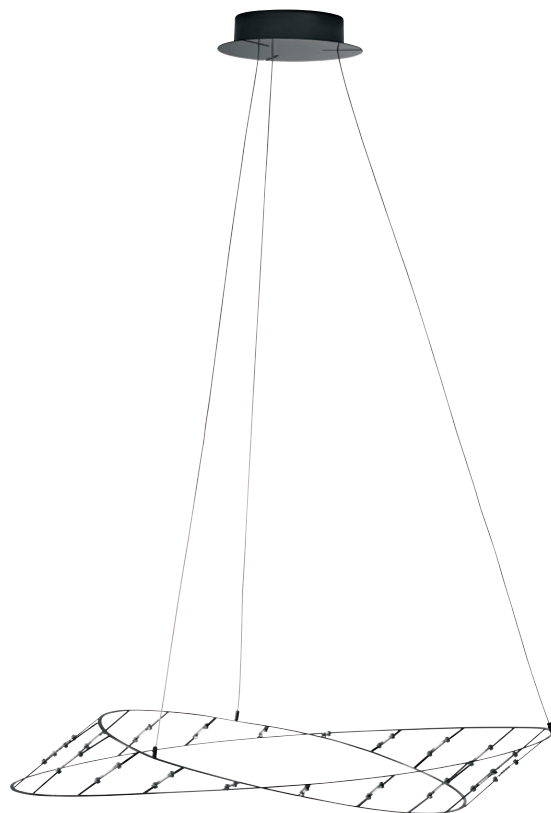

TESA MINI

Versione compatta della sorella maggiore Tesa. Led e struttura metallica si fanno corpo unico dando vita ad una lampada elegante dal grande impatto visivo. Un gioco fatto di pieni e vuoti, di scintille e riflessi. Disponibile 2700°K e 3000°K. Dimmerabile e non. Tre colori: cromo lucido, nickel nero e rame.

TESA MINI

Kompakte Version der großen Schwester Tesa. Led und Metallstruktur werden zu einem einzigen Körper und kreieren eine elegante Lampe mit großer optischer Wirkung. Ein Spiel aus vollen und leeren Räumen, Funken und Reflexionen. Erhältlich mit 2700°K und 3000°K. Dimmbar und nicht dimmbar. Drei Farben: poliertes Chrom, schwarzes Nickel und Kupfer.

TESA MINI

Versión compacta de la hermana mayor Tesa. Led y estructura metálica forman un cuerpo único, creando una lámpara elegante de gran impacto visual. Un juego de lleno y vacío, de centelleos y reflejos. Disponibles 2700°K y 3000°K. Intensidad luminosa fija y regulable. Tres colores: cromo brillante, níquel negro y cobre.

TESA MINI

Компактный вариант более импозантной модели Tesa. Светодиод и металлическая конструкция становятся единым корпусом, создавая элегантный и очень эффектный светильник. Игра полных и пустых объемов, мерцания и отражения. Существует два варианта: 2700 К и 3000 К. Диммируемый и недиммируемый. Три цвета: блестящий хром, черный никель и медь.





TESA MINI SUSPENSION



TESA MINI SUSPENSION

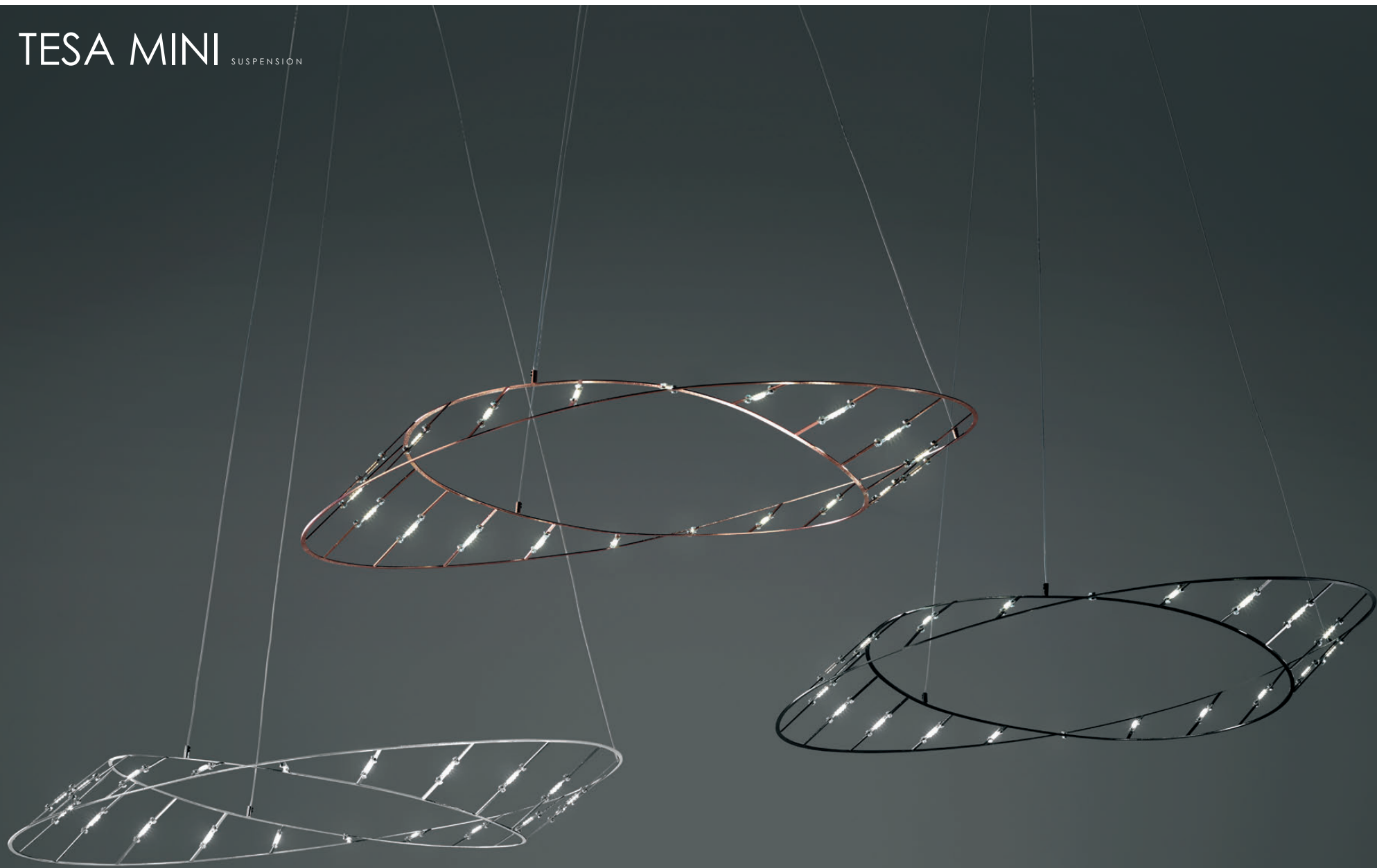

TESA MINI CEILING

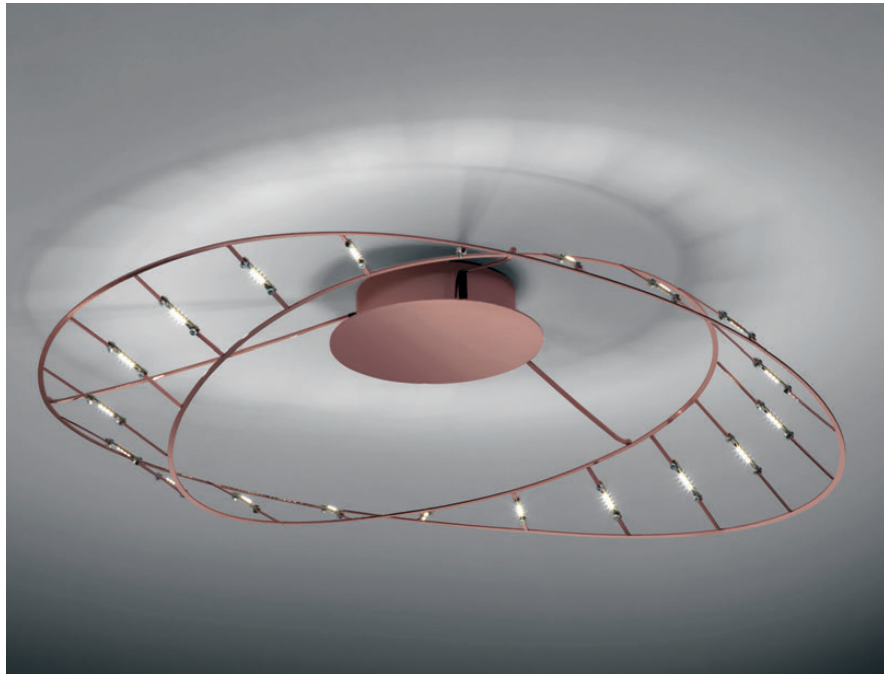

TESA MINI

CEILING

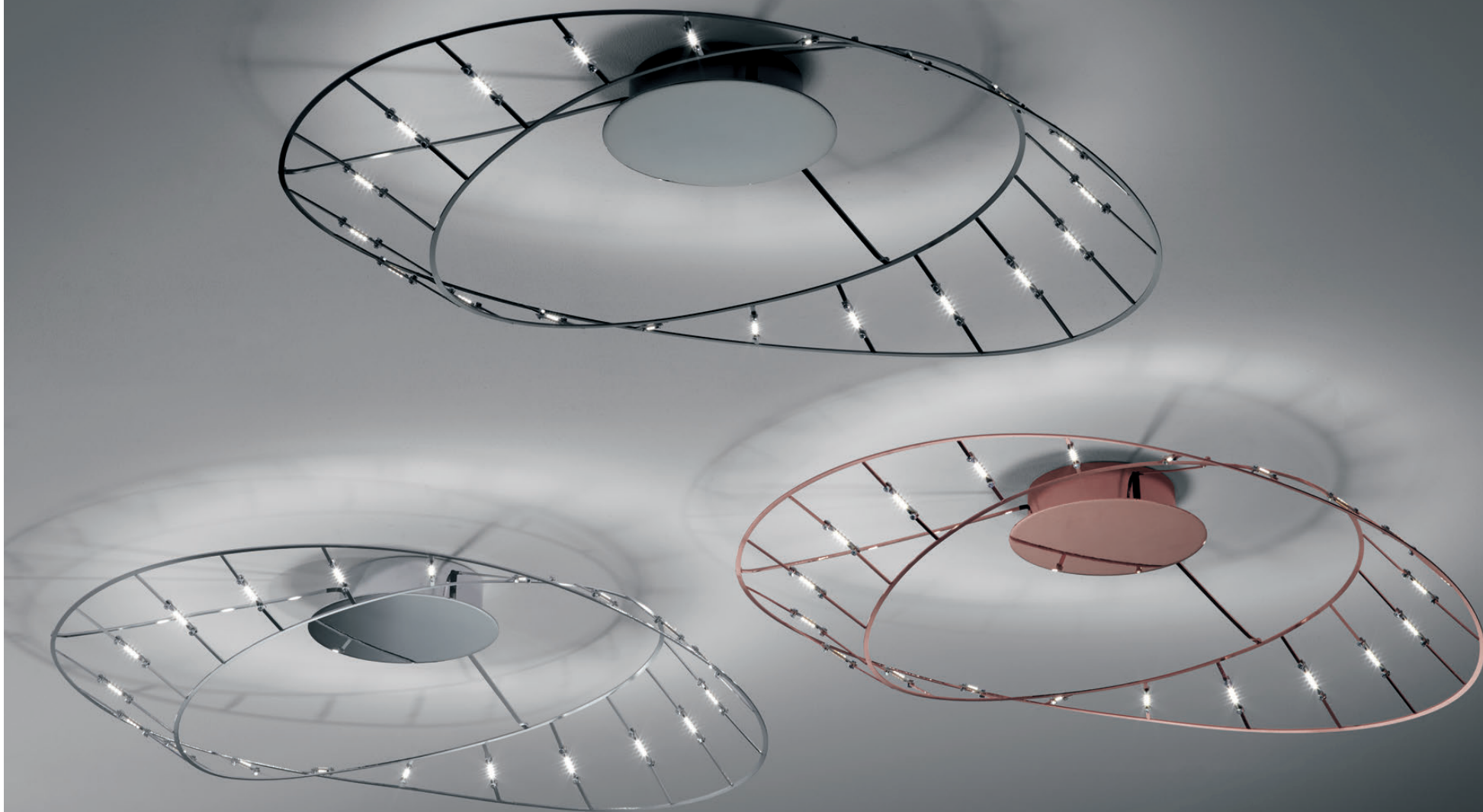

TESA MINI CEILING

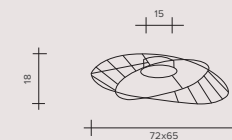
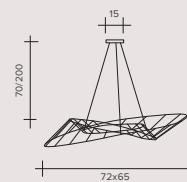
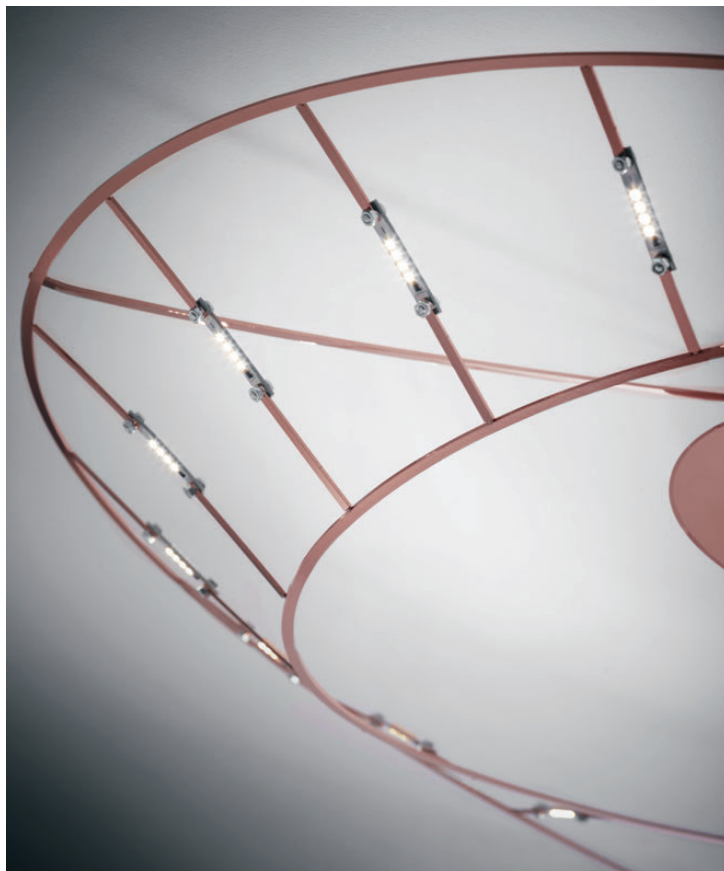

TESA MINI Suspension

Lampada a sospensione
Hängeleuchte
Lámpara de suspensión
Подвесная лампа



FINISHES / FINITURE / FINISHES / ACABADOS / ОТДЕЛКИ

- Chrome / Cromo / Chrom
Cromo / Хром
- Black / Nero / Schwarz
Negro / Чёрный цвет
- Copper / Rame / Kupfe
Cobre / Медь

LIGHT SOURCE / SORGENTE / LICHTQUELLE FUENTE LUMINOSA / ИСТОЧНИК СВЕТА

LED 24 V
20 W

2700°K / 1700 lumen
3000°K / 1900 lumen

TESA MINI Ceiling

Lampada da soffitto
Deckenleuchte
Lámpara de techo
Потолочная лампа



FINISHES / FINITURE / FINISHES / ACABADOS / ОТДЕЛКИ

- Chrome / Cromo / Chrom
Cromo / Хром
- Black / Nero / Schwarz
Negro / Чёрный цвет
- Copper / Rame / Kupfe
Cobre / Медь

LIGHT SOURCE / SORGENTE / LICHTQUELLE FUENTE LUMINOSA / ИСТОЧНИК СВЕТА

LED 24 V
20 W

2700°K / 1700 lumen
3000°K / 1900 lumen

TESA

design Marco Spatti

TESA

A lighting fixture with geometric lines. The curves of the metal give "Tesa" a balanced and harmonious look. The metal, an electrical conductor, is available in three colours (black nickel, chrome or copper) and can be used to supply power to and turn on the 1W LED modules. Available in 2700°K and 3000°K versions. Dimmable and non-dimmable.



archiproducts

DESIGN AWARDS 2017

TESA

Linee geometriche per un oggetto illuminante. La curvatura del metallo rende "Tesa" equilibrata e armonica. Il metallo, conduttore di corrente, disponibile nei colori nickel nero, cromo e rame, permette di alimentare e accendere i moduli led da 1w. Disponibile 2700°k e 3000°k. Dimmerabile e non.

TESA

Ausgeglichenheit und Harmonie. Das stromleitende Metall ist in den Farben Nickel schwarz, Chrom und Kupfer erhältlich und dient zum Speisen und Einschalten der 1W Led-Module. Erhältlich mit 2700°K und 3000°K. Dimmbar und nicht dimmbar.

TESA

Lineas geométricas para un objeto iluminador. La curvatura del metal hace de "Tesa" un objeto equilibrado y armónico. El metal, conductor de corriente, disponible en los colores níquel negro, cromo y cobre, permite alimentar y encender los módulos led de 1 w. Disponible con temperaturas de color de 2700°k y 3000°k. De intensidad luminosa regulable y fija.

TESA

Геометрические линии в дизайне светильника. Изгибы металлических частей придают прибором "Tesa" сбалансированный и гармоничный вид. Токопроводящий металл цвета черного никеля, хрома и меди позволяет питать и включать светодиодные модули 1 Вт. Имеются модели на 2700°K и 3000°K. С диммером и без.



TESA SUSPENSION

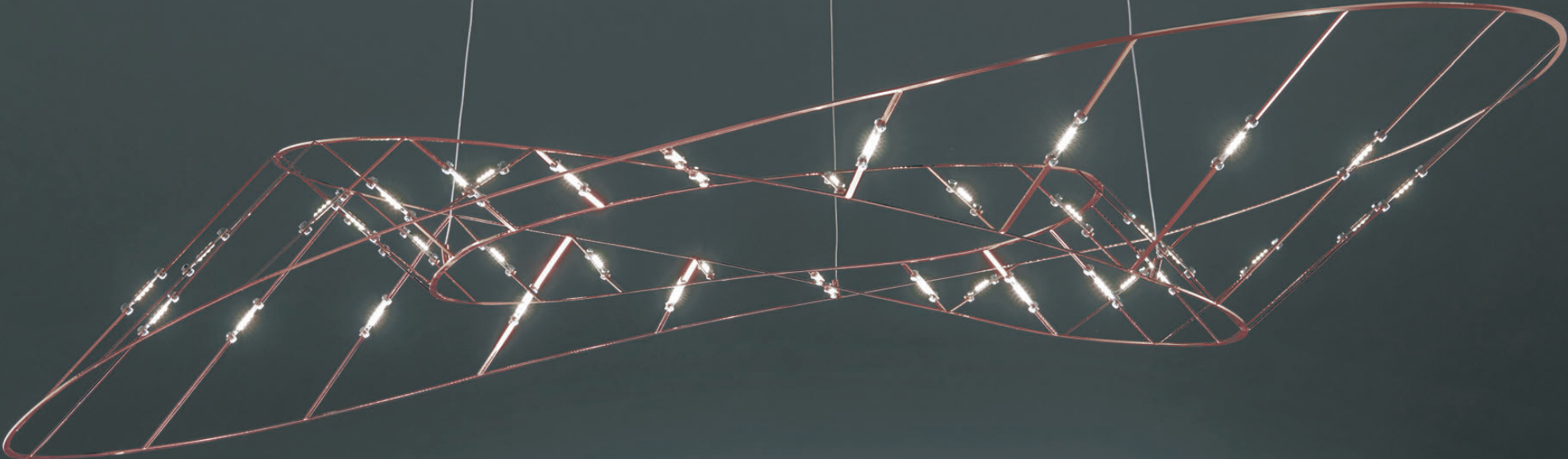

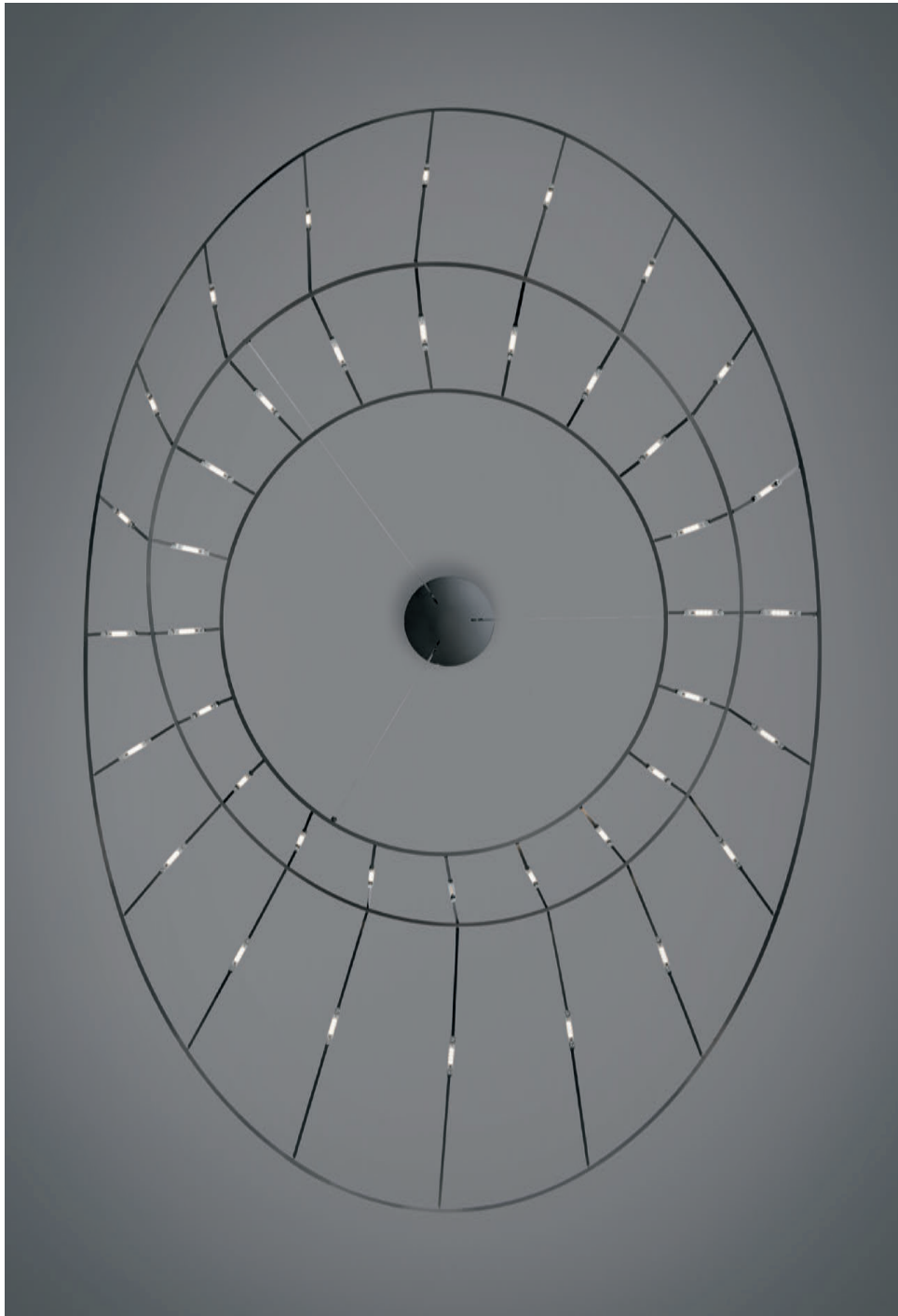

TESA SUSPENSION



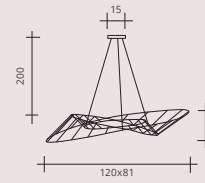
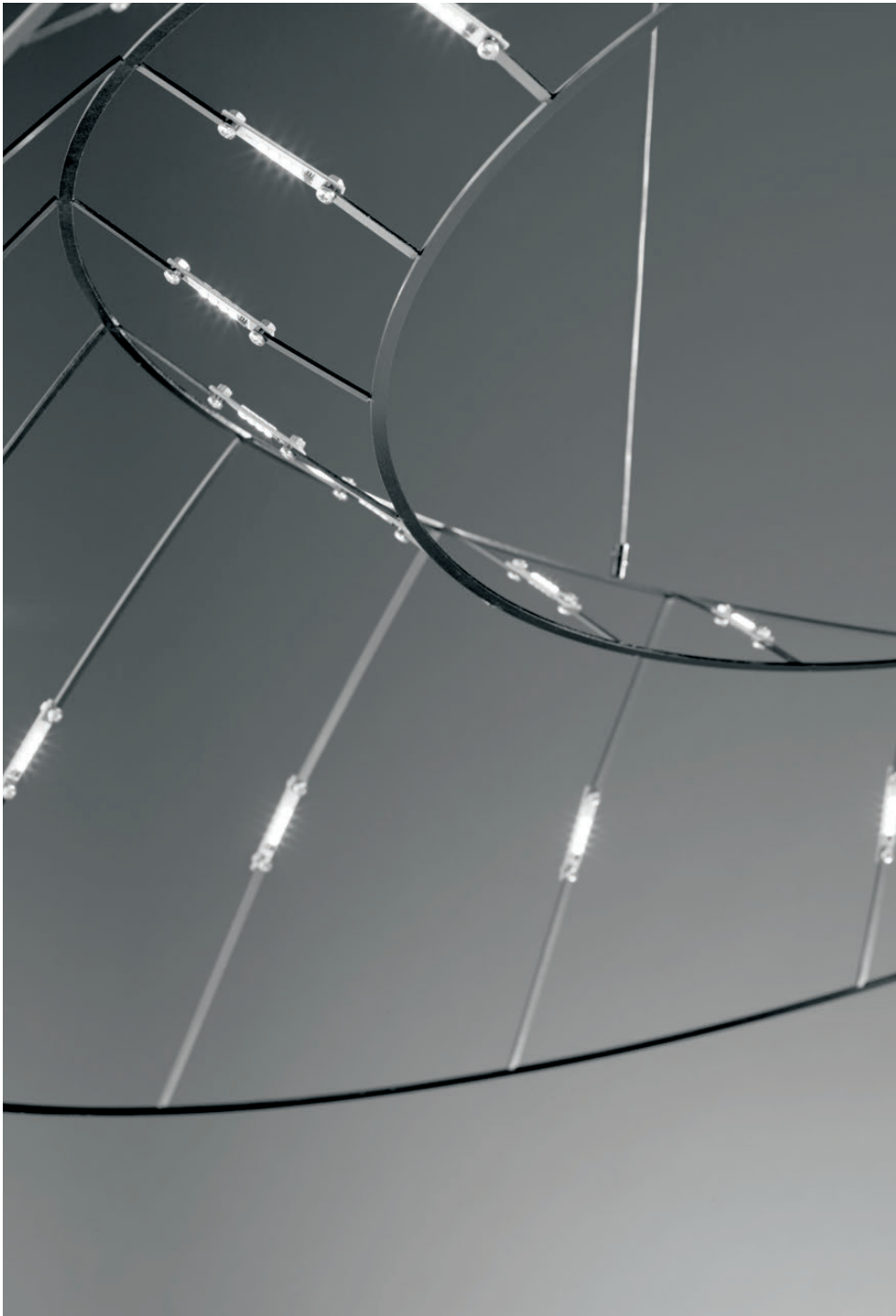

TESA Suspension

Lampada a sospensione
Hängeleuchte
Lámpara de suspensión
Подвесная лампа



FINISHES / FINITURE / FINISHES / ACABADOS / ОТДЕЛКИ

- Chrome / Cromo / Chrom / Cromo / Хром
- Black / Nero / Schwarz / Negro / Чёрный цвет
- Copper / Rame / Kupfer / Cobre / Медь

LIGHT SOURCE / SORGENTE / LICHTQUELLE FUENTE LUMINOSA / ИСТОЧНИК СВЕТА

LED 24 V
40 W

2700°K / 3000 lumen
3000°K / 3200 lumen

LAFRA

design Andrea Barra

LAFRA COLLECTION

Pure elegance and stylistic innovation. Lafka is a range of products that meet the needs of light, technology and appearance.

The metal, an electrical conductor, is available in three colours (black nickel, chrome or copper) and can be used to supply power to and turn on the 1W LED modules.

Available in 2700°K and 3000°K versions.

Dimmable and non-dimmable, optional cover.

LAFRA COLLEZIONE

Eleganza pura con innovazione stilistica. Lafka è una famiglia di prodotti che soddisfano i bisogni di luce, tecnologia ed estetica. Il metallo, conduttore di corrente, disponibile nei colori rame, nickel nero e cromo, permette di alimentare e accendere i moduli led da 1 w. Disponibile 2700°K e 3000°K. Dimmerabile e non, coperture optional.

LAFRA COLLEZIONE

Pure Eleganz mit stilistischer Innovation. Lafka ist eine Produktfamilie, die dem Wunsch nach Licht, Technologie und Ästhetik gerecht wird. Das stromleitende Metall ist in den Farben Kupfer, Nickel schwarz, und Chrom erhältlich und dient zum Speisen und Einschalten der 1W Led-Module. Erhältlich mit 2700°K und 3000°K. Dimmerbar und nicht dimmerbar, Abdeckungen optional.

LAFRA COLECCIÓN

Elegancia pura con innovación estilística. Lafka es una familia de productos que satisface las necesidades de luz, tecnología y aspecto estético. El metal, conductor de corriente, disponible en los colores cobre, níquel negro y cromo, permite alimentar y encender los módulos led de 1 w. Disponible con temperaturas de color de 2700°k y 3000°k. De intensidad luminosa regulable y fija, coberturas opcionales.

КОЛЛЕКЦИЯ LAFRA

Безупречная элегантность и обновленный дизайн. Lafka – это серия изделий, которые удовлетворяют потребности, связанные с освещением, технологиями и эстетикой. Токопроводящий металл цвета черного никеля, хрома или меди позволяет питать и включать светодиодные модули 1 Вт. Имеются в наличии модели 2700°K и 3000°K. С диммером и без, крышки не входят в базовую комплектацию

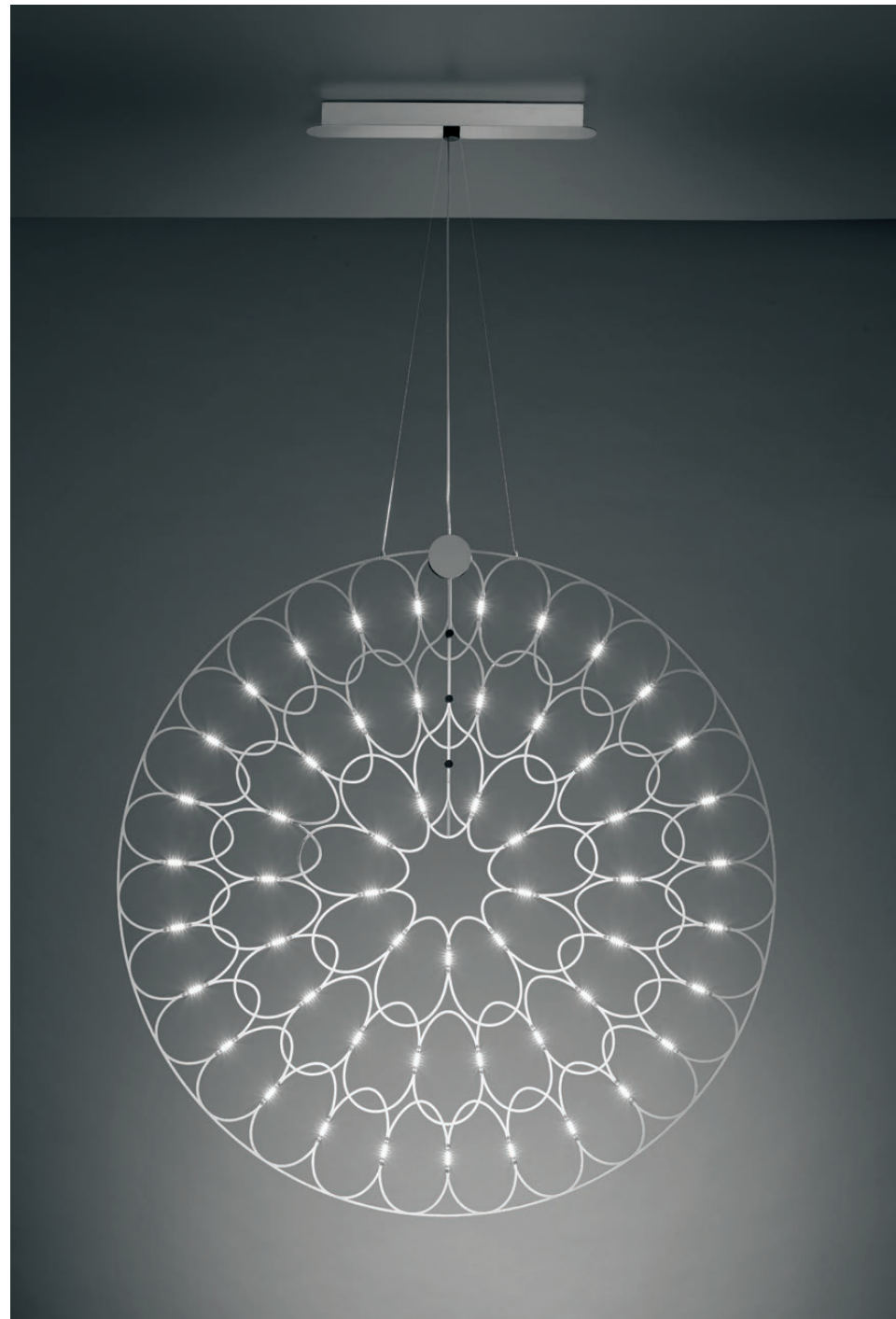

LAFRA VERTICAL SUSPENSION



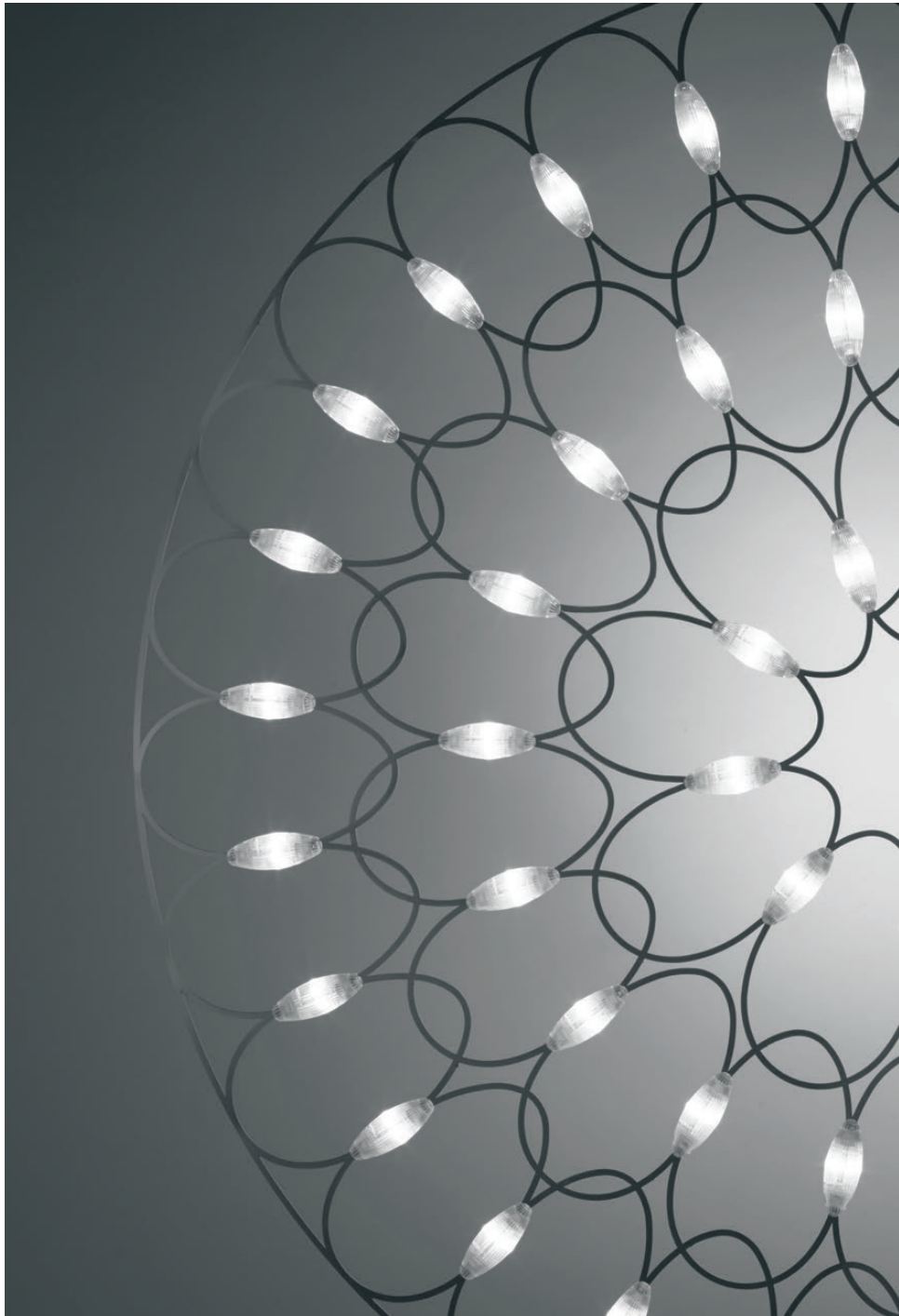

LAFRA

VERTICAL SUSPENSION



LAFRA

VERTICAL SUSPENSION

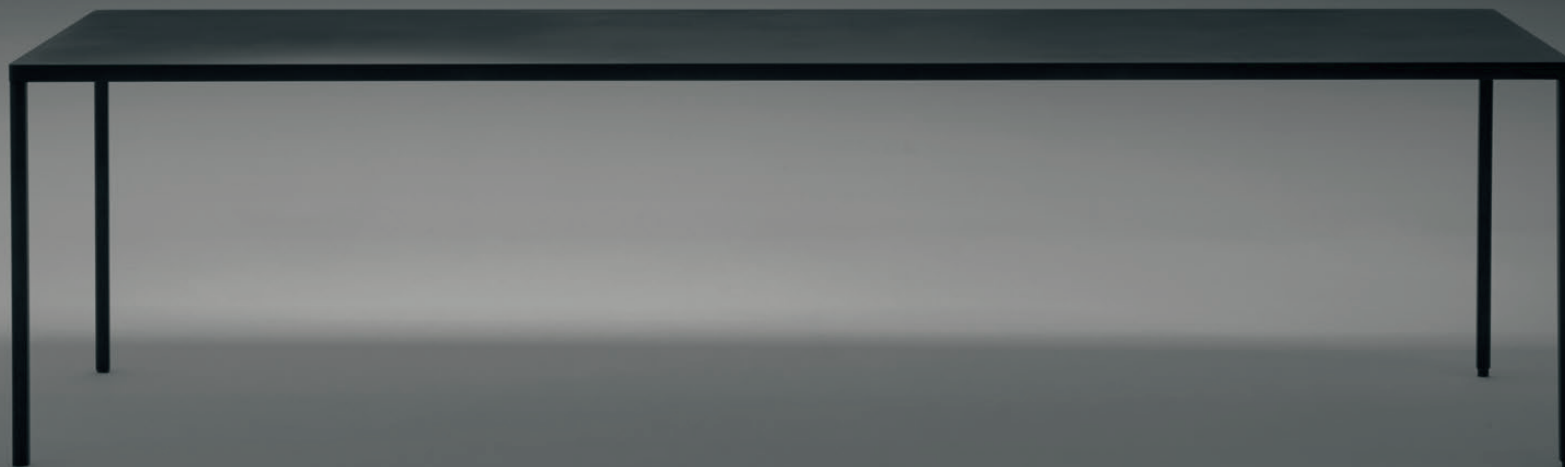
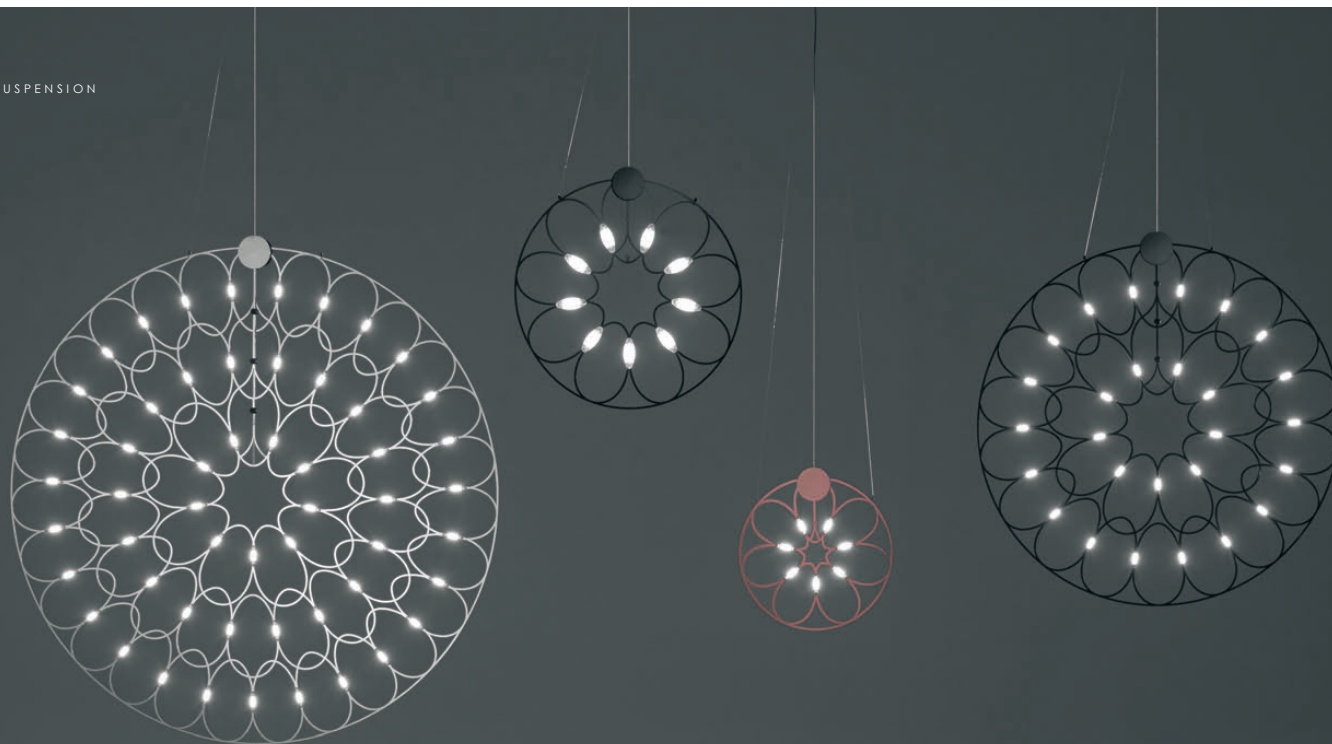

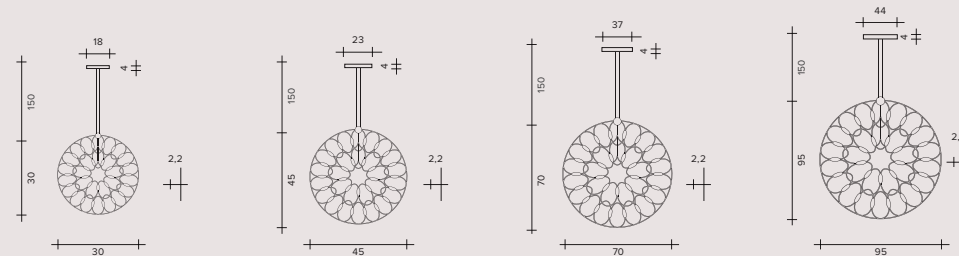

LAFRA

Vertical suspension

Lampada a sospensione verticale

Vertikale Hängeleuchte

Lámpara de suspensión vertical

Подвесная лампа вертикального типа



FINISHES / FINITURE / FINISHES / ACABADOS / ОТДЕЛКИ

- Black / Nero / Schwarz / Negro / Чёрный цвет
- Chrome / Cromo / Chrom / Cromo / Хром
- Copper / Rame / Kupfe / Cobre / Медь
- Gold / Oro / Kupfe / Gold / Золото

LIGHT SOURCE / SORGENTE / LICHTQUELLE / FUENTE LUMINOSA / ИСТОЧНИК СВЕТА

LED 24 V

Ø 30	LED 7 W 2700°K / 525 lumen
Ø 30	LED 7 W 3000°K / 560 lumen
Ø 45	LED 9 W 2700°K / 675 lumen
Ø 45	LED 9 W 3000°K / 720 lumen
Ø 70	LED 27 W 2700°K / 2025 lumen
Ø 70	LED 27 W 3000°K / 2160 lumen
Ø 95	LED 54 W 2700°K / 4050 lumen
Ø 95	LED 54 W 3000°K / 4320 lumen

See codes and prices from page to page / Vedi codici e prezzi da pag. a pag. / Artikelnummern und Preise siehe Seite bis Seite
Véanse códigos y precios desde pág. hasta pág. / См. коды и цены от страницы до страницы

203 - 205

LAFRA HORIZONTAL SUSPENSION

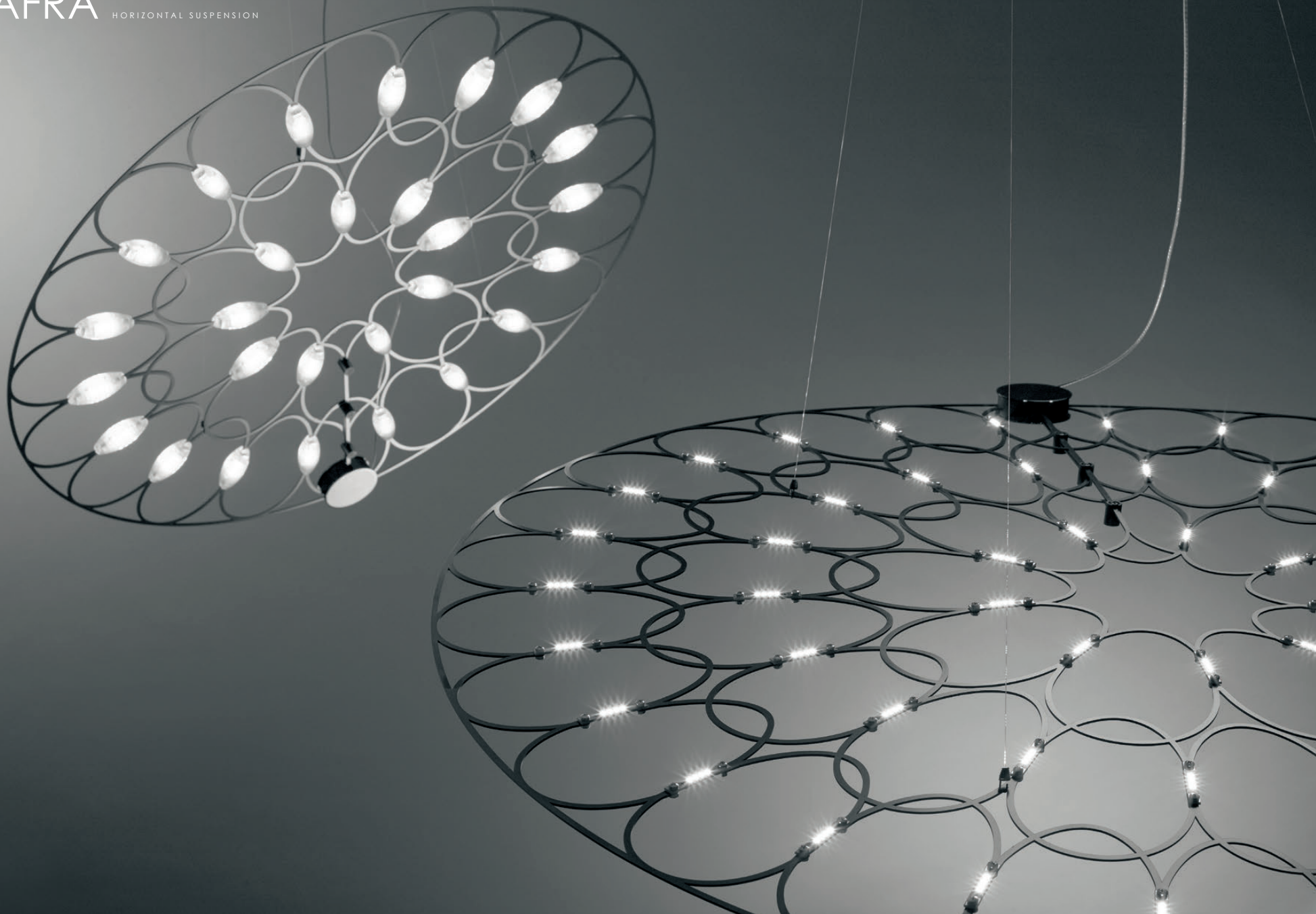

LAFRA

HORIZONTAL SUSPENSION



LAFRA

HORIZONTAL SUSPENSION

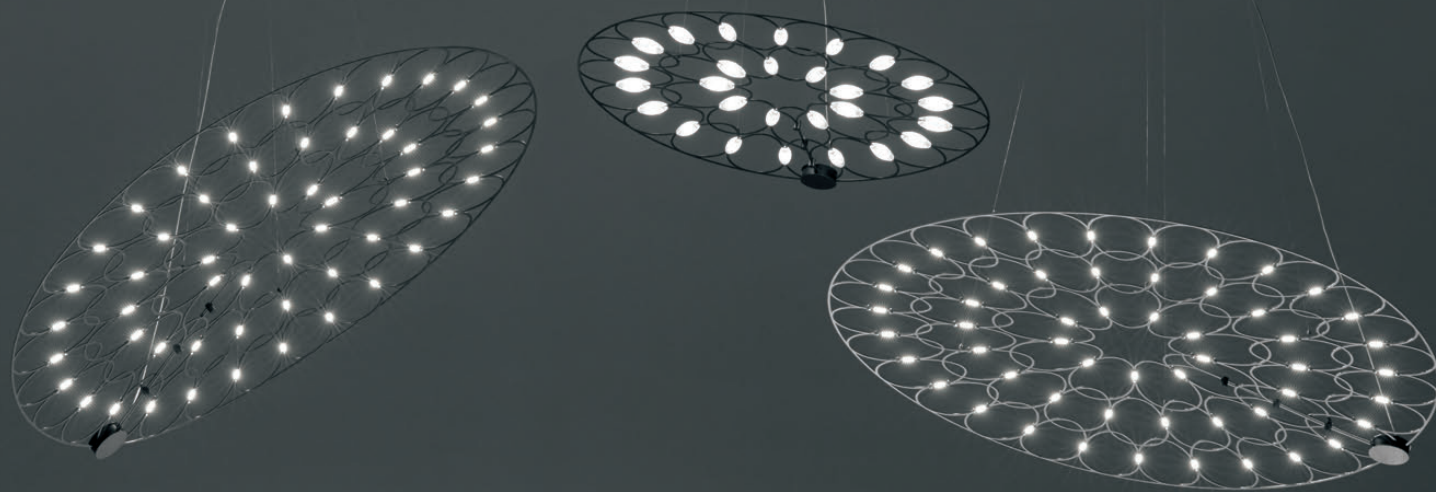

LAFRA

HORIZONTAL SUSPENSION

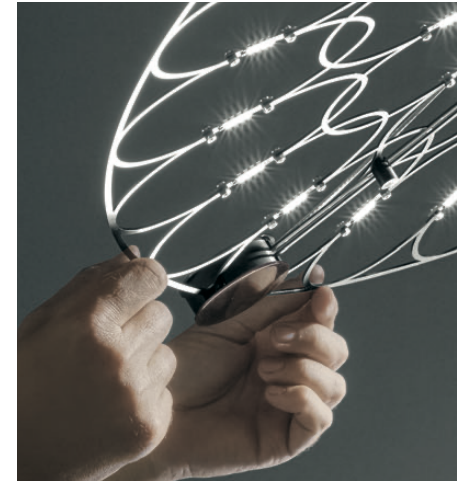

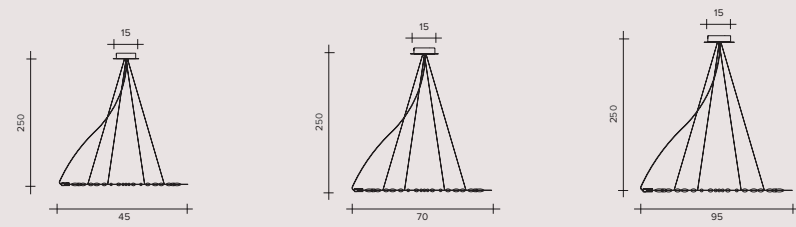
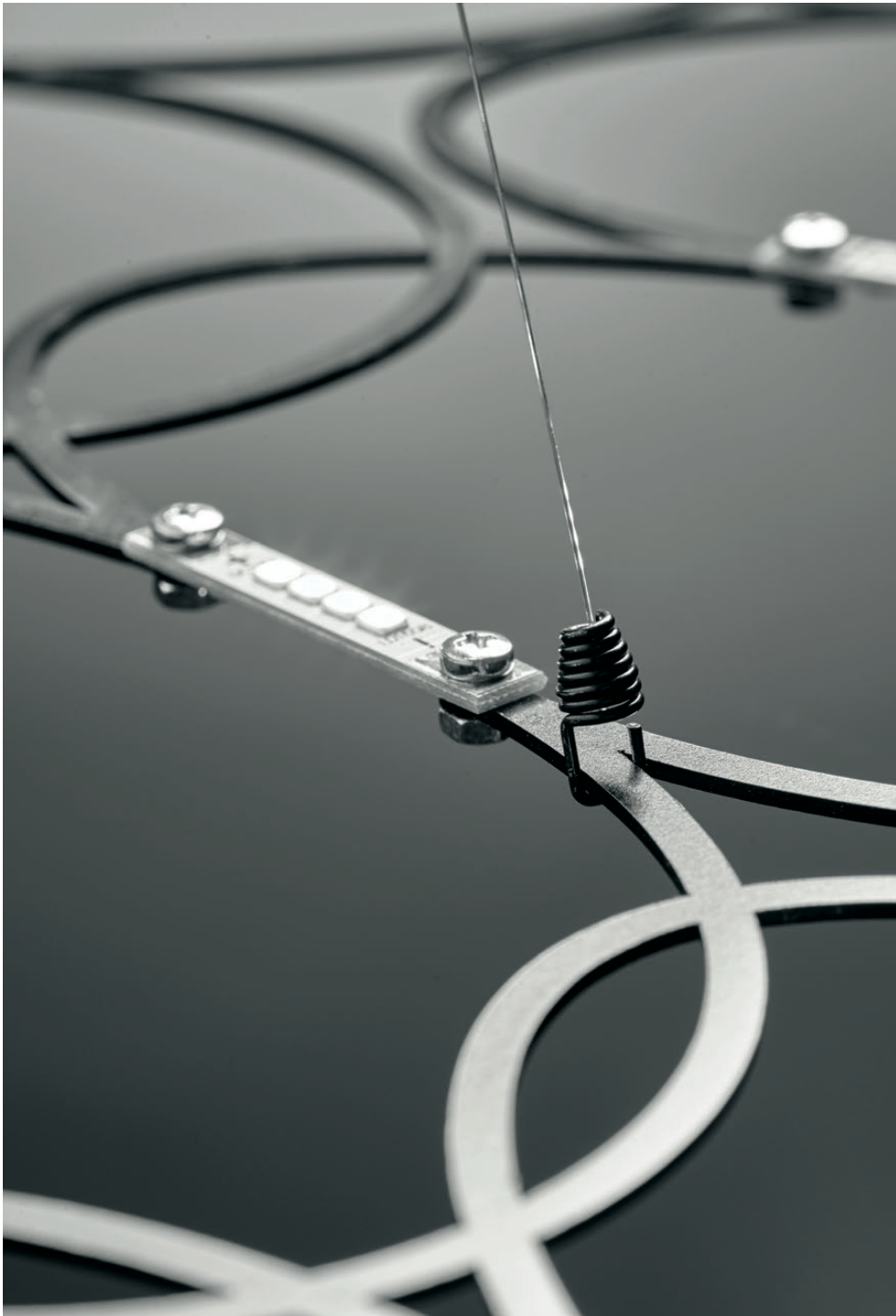

LAFRA

Horizontal suspension

Lampada a sospensione orizzontale

Horizontale Hängeleuchte

Lámpara de suspensión horizontal

Подвесная лампа горизонтального типа



FINISHES / FINITURE / FINISHES / ACABADOS / ОТДЕЛКИ

- Black / Nero / Schwarz / Negro / Чёрный цвет
- Chrome / Cromo / Chrom / Cromo / Хром
- Copper / Rame / Kupfe / Cobre / Медь
- Gold / Oro / Kupfe / Gold / Золото

LIGHT SOURCE / SORGENTE / LICHTQUELLE / FUENTE LUMINOSA / ИСТОЧНИК СВЕТА

LED 24 V

- Ø 45 LED 9 W 2700°K / 675 lumen
- Ø 45 LED 9 W 3000°K / 720 lumen
- Ø 70 LED 27 W 2700°K / 2052 lumen
- Ø 70 LED 27 W 3000°K / 2160 lumen
- Ø 95 LED 54 W 2700°K / 4050 lumen
- Ø 95 LED 54 W 3000°K / 4320 lumen

LAFRA CEILING





LAFRA CEILING



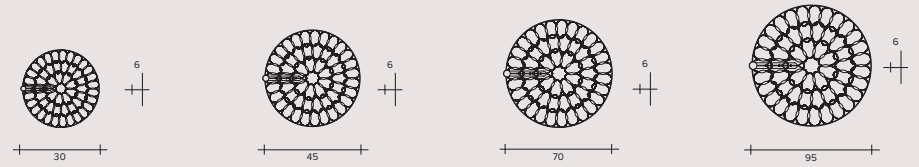

LAFRA Ceiling

Lampada da soffitto
Deckenleuchte
Lámpara de techo
Потолочная лампа



FINISHES / FINITURE / FINISHES / ACABADOS / ОТДЕЛКИ

- Black / Nero / Schwarz / Negro / Чёрный цвет
- Chrome / Cromo / Chrom / Cromo / Хром
- Copper / Rame / Kupfe / Cobre / Медь
- Gold / Oro / Kupfe / Gold / Золото

LIGHT SOURCE / SORGENTE / LICHTQUELLE / FUENTE LUMINOSA / ИСТОЧНИК СВЕТА

LED 24 V

Ø 30	LED 7 W 2700°K / 525 lumen
Ø 30	LED 7 W 3000°K / 560 lumen
Ø 45	LED 9 W 2700°K / 675 lumen
Ø 45	LED 9 W 3000°K / 720 lumen
Ø 70	LED 27 W 2700°K / 2025 lumen
Ø 70	LED 27 W 3000°K / 2160 lumen
Ø 95	LED 54 W 2700°K / 4050 lumen
Ø 95	LED 54 W 3000°K / 4320 lumen

See codes and prices from page to page / Vedi codici e prezzi da pag. a pag. / Artikelnummern und Preise siehe Seite bis Seite
Véanse códigos y precios desde pág. hasta pág. / См. коды и цены от страницы до страницы

208 - 209

LAFRA WALL

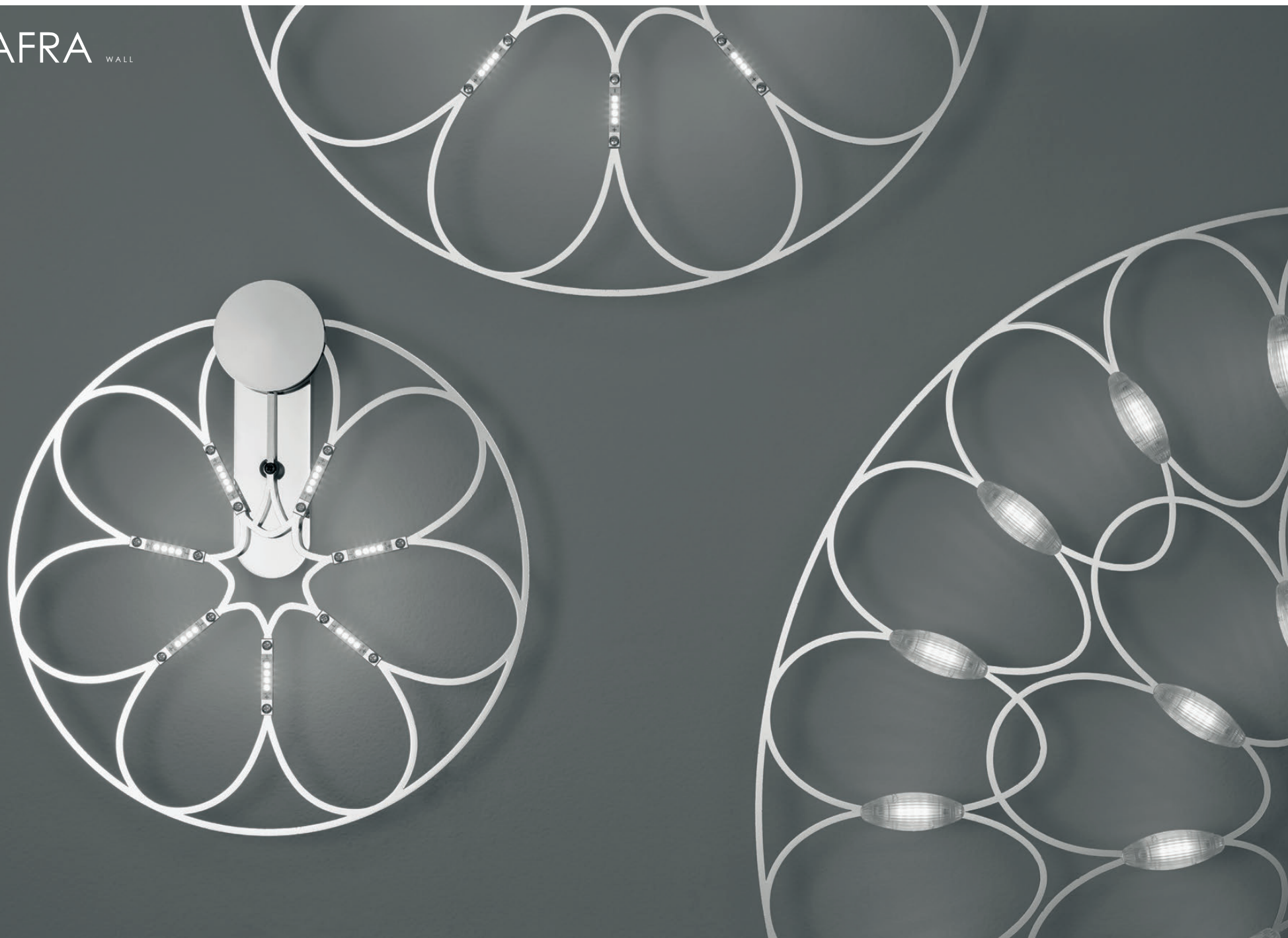

LAFRA WALL

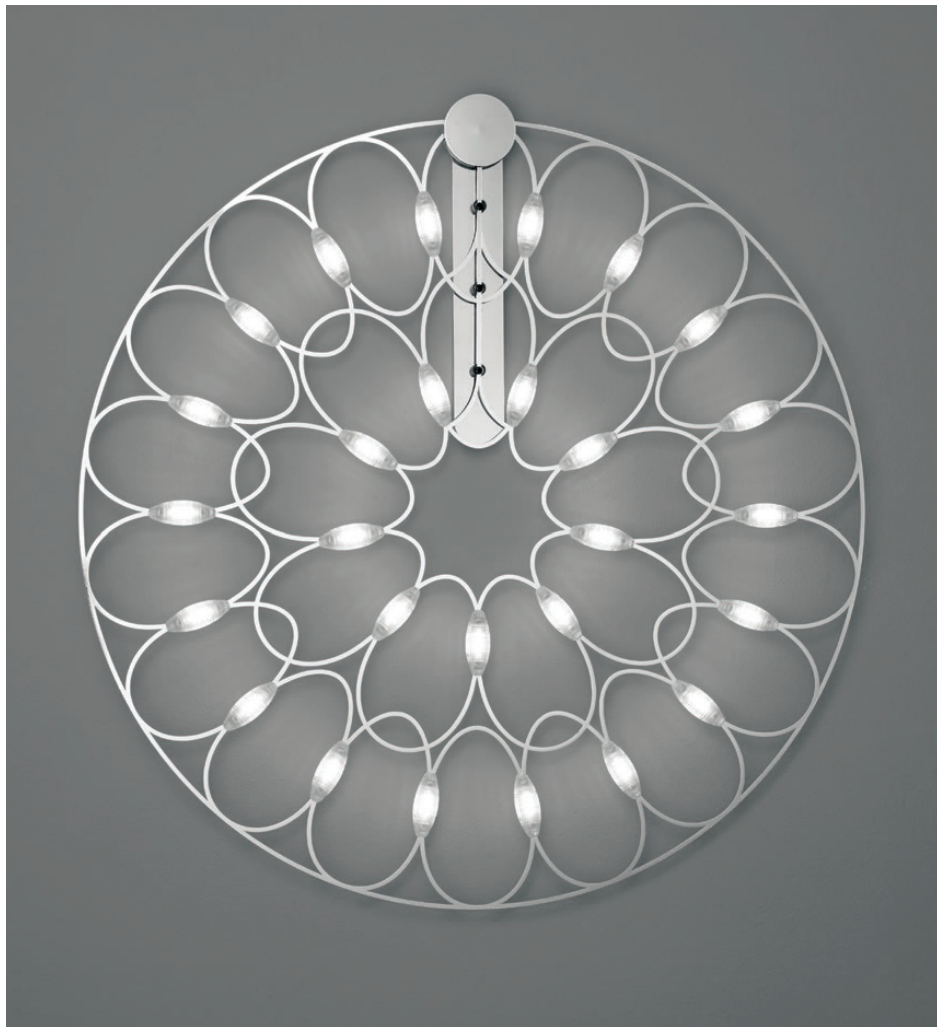

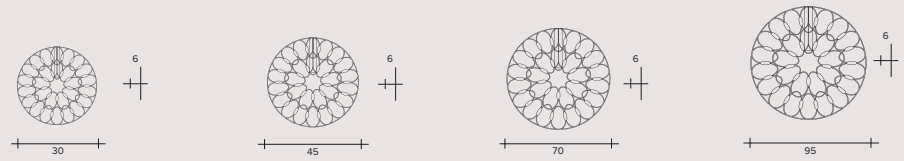

LAFRA Wall

Lampada da parete
Wandleuchte
Applique
Настенная лампа



FINISHES / FINITURE / FINISHES / ACABADOS / ОТДЕЛКИ

- Black / Nero / Schwarz / Negro / Чёрный цвет
- Chrome / Cromo / Chrom / Cromo / Хром
- Copper / Rame / Kupfe / Cobre / Медь
- Gold / Oro / Kupfe / Gold / Золото

LIGHT SOURCE / SORGENTE / LICHTQUELLE / FUENTE LUMINOSA / ИСТОЧНИК СВЕТА

LED 24 V

Ø 30	LED 7 W 2700°K / 525 lumen
Ø 30	LED 7 W 3000°K / 560 lumen
Ø 45	LED 9 W 2700°K / 675 lumen
Ø 45	LED 9 W 3000°K / 720 lumen
Ø 70	LED 27 W 2700°K / 2025 lumen
Ø 70	LED 27 W 3000°K / 2160 lumen
Ø 95	LED 54 W 2700°K / 4050 lumen
Ø 95	LED 54 W 3000°K / 4320 lumen

See codes and prices from page to page / Vedi codici e prezzi da pag. a pag. / Artikelnummern und Preise siehe Seite bis Seite
Véanse códigos y precios desde pág. hasta pág. / См. коды и цены от страницы до страницы

210 - 211

CAOS CONTRACT

design Studio O.I.L.

CAOS CONTRACT COLLECTION

Poetic lines and clean curves create light and harmonious lamps with a black finish and dimmable LEDs controlled by a phase cut dimmer switch. The 220V module supplies power to the lamps to meet every need with regard to appearance and function.

CAOS CONTRACT COLLEZIONE

Linea poetica, curve pulite disegnano lampade leggere ed armoniose in colore nero, i led sono dimmerabili con dimmer a taglio di fase. Con il modulo a 220v si ha la possibilità di alimentare le lampade per ogni esigenza: estetica e funzionale.

CAOS CONTRACT KOLLEKTION

Poetische Linie und saubere Kurven, die leichten und harmonischen Leuchten sind in Schwarz erhältlich; LED mit Phasenabschnittsdimmer dimmerbar. Mit dem 220V Modul kann man die Leuchten für jeden Bedarf speisen: ästhetisch und praktisch.

CAOS CONTRACT COLECCIÓN

Linea poética y curvas limpias diseñan lámparas ligeras y armoniosas, en color negro, la intensidad luminosa de los ledes es regulable con regulador de corte de fase. Con el módulo de 220 V es posible alimentar las lámparas para cada exigencia: estética y funcional.

КОЛЛЕКЦИЯ CAOS CONTRACT

Поэтичная линия, аккуратные изгибы отличают дизайн легких и гармоничных ламп черного цвета; регулировка света светодиодов выполняется диммером с отсечкой фазы. Модуль на 220 В дает возможность питать лампы в зависимости от любых эстетических или функциональных потребностей.





CAOS CONTRACT CEILING



CAOS CONTRACT

CEILING

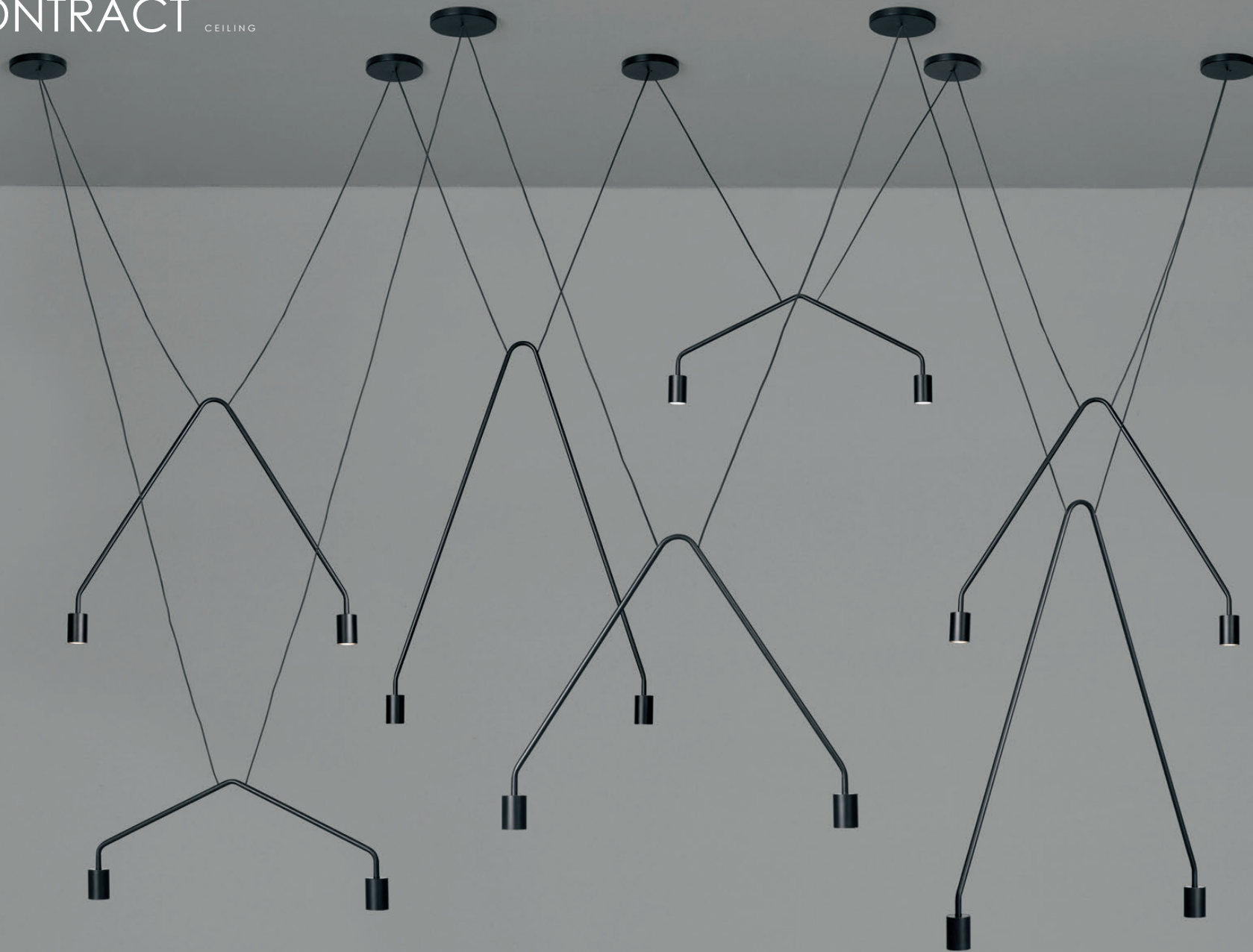

CAOS CONTRACT

CEILING

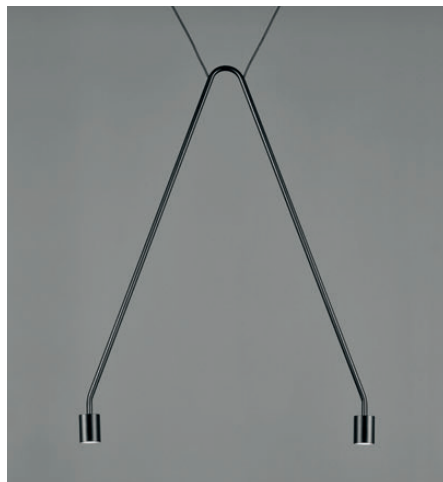

CAOS CONTRACT

MODULAR SYSTEM

This modular system is available in three sizes:
small, 1715.30
medium, 1715.31
large, 1715.32
LED 220V - 4.3W, Dimmable, 3000°K
The system can be connected to the power supply from any rosette.
The drawings illustrate installation examples.

*Il sistema è componibile nelle tre dimensioni:
1715.30 piccola
1715.31 media
1715.32 grande
LED 220V - 4,3W, Dimmerabile, 3000°K
Partendo da qualsiasi rosone il sistema viene elettrificato. Nei disegni sono indicati degli esempi di installazione.*

*Das System ist in den drei Größen zusammenstellbar:
1715.30 klein
1715.31 mittelgroß
1715.32 groß
LED 220V - 4,3W, Dimmerbar, 3000°K
Das System wird von einer beliebigen Rosette ausgehend elektrifiziert. In den Zeichnungen sind Installationsbeispiele aufgeführt.*

*El sistema es componible en las tres dimensiones:
1715.30 pequeña
1715.31 mediana
1715.32 grande
LED 220V - 4,3W, de intensidad luminosa regulable, 3000°K
Partiendo de cualquier rosetón se electrifica el sistema. En los dibujos se presentan unos ejemplos de instalación.*

*Систему можно выполнять в трех вариантах по размерам:
1715.30 маленький размер
1715.31 средний размер
1715.32 большой размер
Светодиод 220В - 4,3Вт, регулируемая сила света, 3000°К
Система электрифицируется, независимо от вида диска. На рисунках приведены примеры монтажа.*

2 x 1715.30
2 x 1715.31
2 x 1715.32

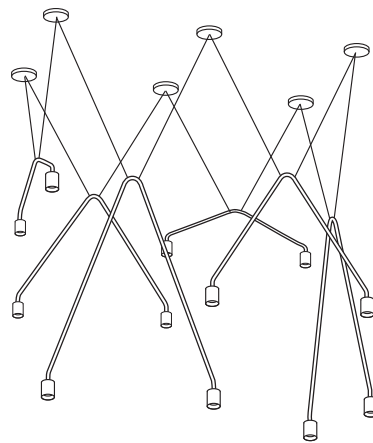
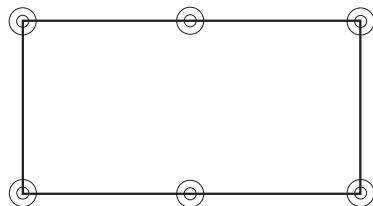

1 x 1715.30
1 x 1715.31
1 x 1715.32

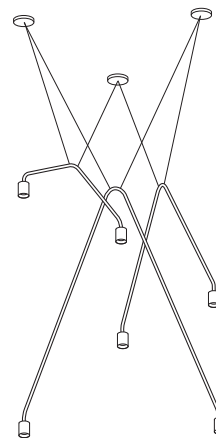
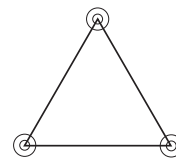

2 x 1715.30
1 x 1715.31
2 x 1715.32

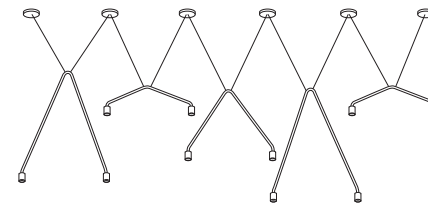

2 x 1715.30
3 x 1715.31

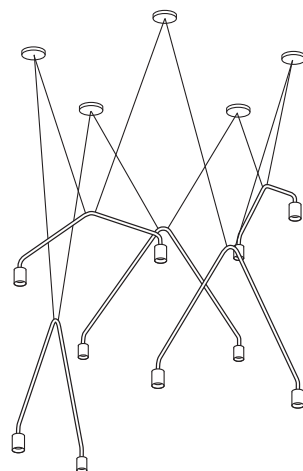
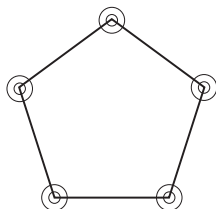

4 x 1715.31

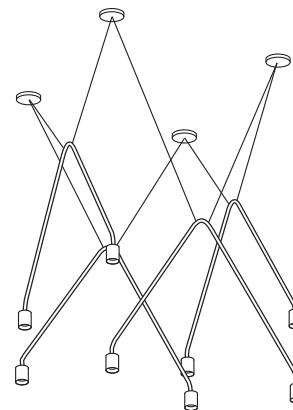
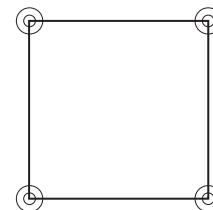

2 x 1715.30
3 x 1715.31
2 x 1715.32

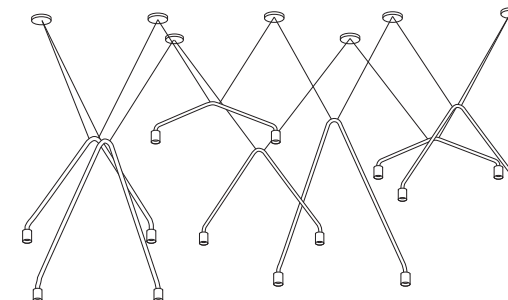
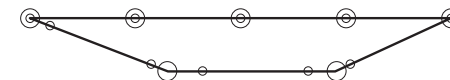

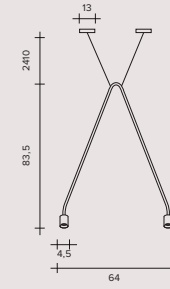
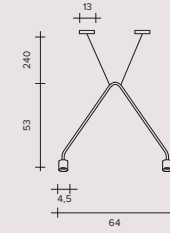
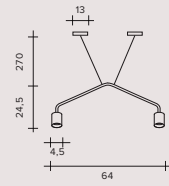

CAOS CONTRACT Ceiling

Lampada da soffitto
Deckenleuchte
Lámpara de techo
Потолочная лампа



FINISHES / FINITURE / FINISHES / ACABADOS / ОТДЕЛКИ

- Black / Nero / Schwarz / Negro / Чёрный цвет

LIGHT SOURCE / SORGENTE / LICHTQUELLE / FUENTE LUMINOSA / ИСТОЧНИК СВЕТА

220v/240v	8,6W	3000°K / 774 lumen
220v/240v	8,6W	3000°K / 774 lumen
220v/240v	8,6W	3000°K / 774 lumen

See codes and prices from page to page / Vedi codici e prezzi da pag. a pag. / Artikelnummern und Preise siehe Seite bis Seite
Véanse códigos y precios desde pág. hasta pág. / См. коды и цены от страницы до страницы

212

CAOS

design Studio O.I.L.

CAOS COLLECTION

Poetic lines and clean curves create light and harmonious lamps with a black finish and dimmable LEDS controlled by a phase cut dimmer switch.

CAOS COLLEZIONE

*Linea poetica, curve pulite
disegnano lampade leggere
ed armoniose in colore nero,
i led sono dimmerabili con dimmer
a taglio di fase.*

CAOS KOLLEKTION

*Poetische Linie und saubere Kurven,
die leichten und harmonischen
Leuchten sind in Schwarz erhältlich;
LED mit Phasenabschnittsdimmer
dimmerbar*

CAOS COLECCIÓN

*Linea poética y curvas limpias
diseñan lámparas ligeras y
armoniosas, en color negro,
la intensidad luminosa de
los led es regulable con
regulador de corte de fase.*

КОЛЛЕКЦИЯ CAOS

*Поэтичная линия, аккуратные
изгибы отличают дизайн легких
и гармоничных ламп черного
цвета; регулировка света
светодиодов выполняется
диммером с отсечкой фазы.*



CAOS SUSPENSION



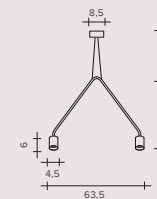
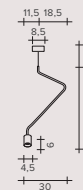
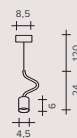

CAOS Suspension

Lampada a sospensione

Hängeleuchte

Lámpara de suspensión

Подвесная лампа



FINISHES / FINITURE / FINISHES / ACABADOS / ОТДЕЛКИ

- Black / Nero / Schwarz / Negro / Чёрный цвет

LIGHT SOURCE / SORGENTE / LICHTQUELLE / FUENTE LUMINOSA / ИСТОЧНИК СВЕТА

220v/240v	4,3W	3000°K / 387 lumen
220v/240v	4,3W	3000°K / 387 lumen
220v/240v	4,3W	3000°K / 774 lumen

CAOS CEILING



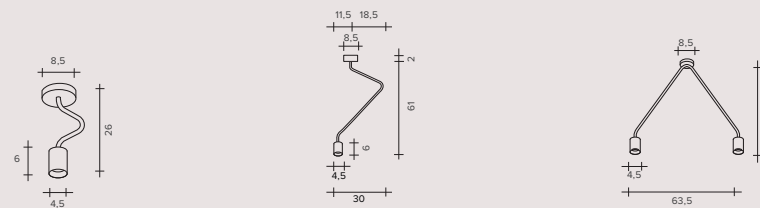
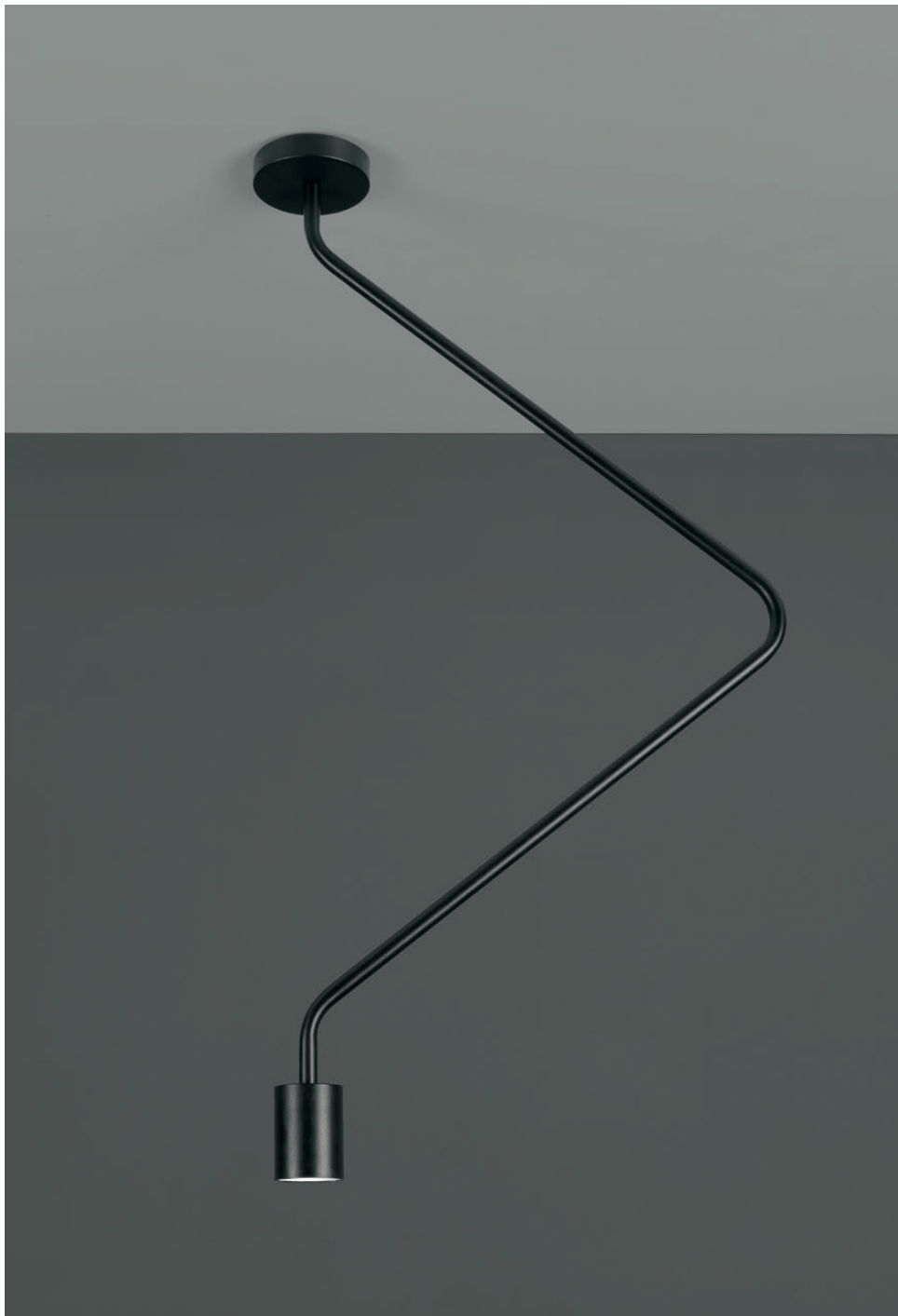

CAOS Ceiling

Lampada da soffitto

Deckenleuchte

Lámpara de techo

Потолочная лампа



FINISHES / FINITURE / FINISHES / ACABADOS / ОТДЕЛКИ

- Black / Nero / Schwarz / Negro / Чёрный цвет

LIGHT SOURCE / SORGENTE / LICHTQUELLE / FUENTE LUMINOSA / ИСТОЧНИК СВЕТА

220v/240v	4,3W	3000°K / 387 lumen
220v/240v	4,3W	3000°K / 387 lumen
220v/240v	4,3W	3000°K / 774 lumen

See codes and prices from page to page / Vedi codici e prezzi da pag. a pag. / Artikelnummern und Preise siehe Seite bis Seite
Véanse códigos y precios desde pág. hasta pág. / См. коды и цены от страницы до страницы

212

AREA

design Marco Spatti

AREA COLLECTION

Clean lines, simple geometric forms. Area is the ultimate expression of elegance and linearity. Available in matt black or aluminium colours. A frosted shade and 3000°K LED strip create a comfortable and warm environment.

AREA COLLEZIONE

Linee pulite, geometriche essenziali. Area è la massima espressione di eleganza e linearità. In colore nero opaco ed alluminio. Copertura satinata e striscia a led di 3000°K rendono l'ambiente confortevole e caldo.

AREA KOLLEKTION

Saubere, geometrische, essentielle Linien. Area ist Ausdruck maximaler Eleganz und Linearität. In den Farben Mattschwarz und Aluminium. Die seidenmatte Abdeckung und der Led-Streifen zu 3000°K sorgen im Ambiente für komfortables und warmes Licht.

AREA COLECCIÓN

Líneas limpias, geométricas, esenciales. Area es la máxima expresión de elegancia y linealidad. En color negro mate y aluminio. Cobertura satinada y tira de ledes con temperatura de color de 3000°K hacen cálido y acogedor el ambiente.

КОЛЛЕКЦИЯ AREA

Лаконичные, геометрически четкие линии. Area – это высшее проявление элегантности и выразительности линий. Матового черного и алюминиевого цвета. Матированное покрытие и светодиодная лента 3000°K придают обстановке комфорт и тепло.



AREA SUSPENSION



| AREA



AREA SUSPENSION



| AREA

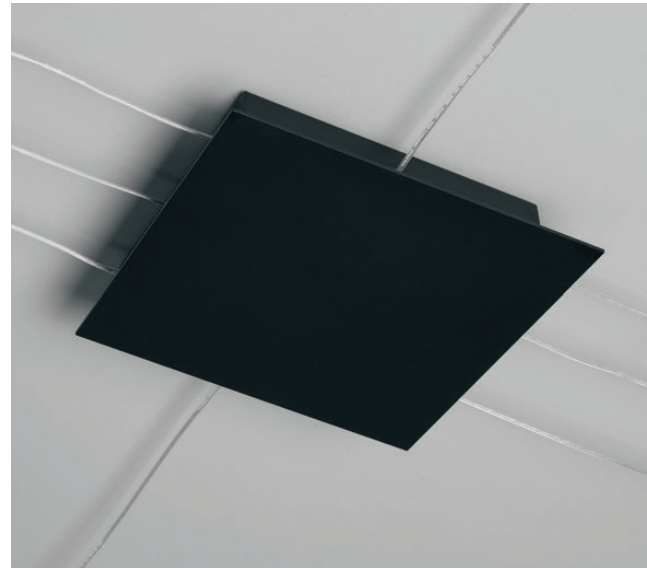

AREA SUSPENSION



| AREA

AREA CEILING

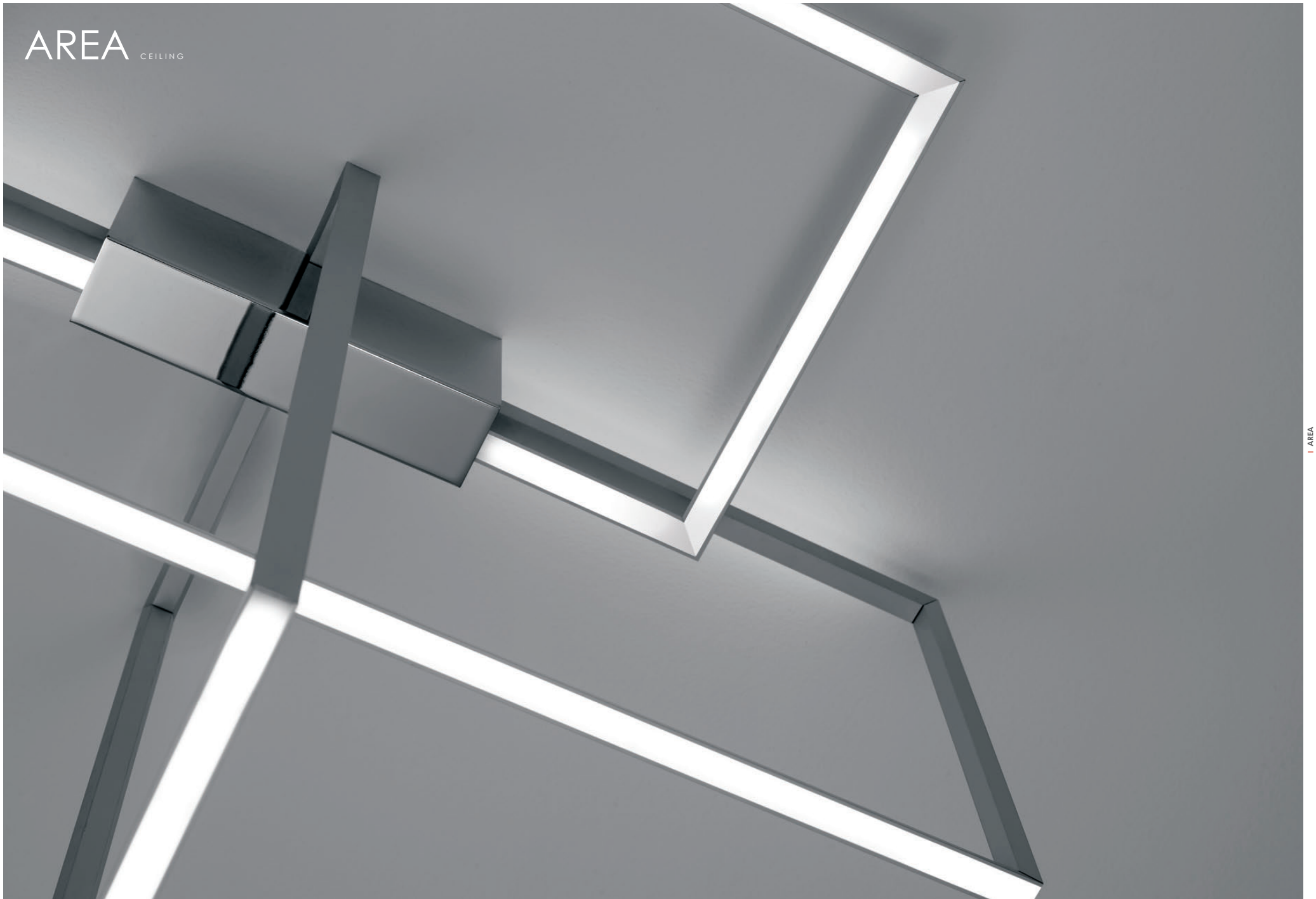

AREA CEILING

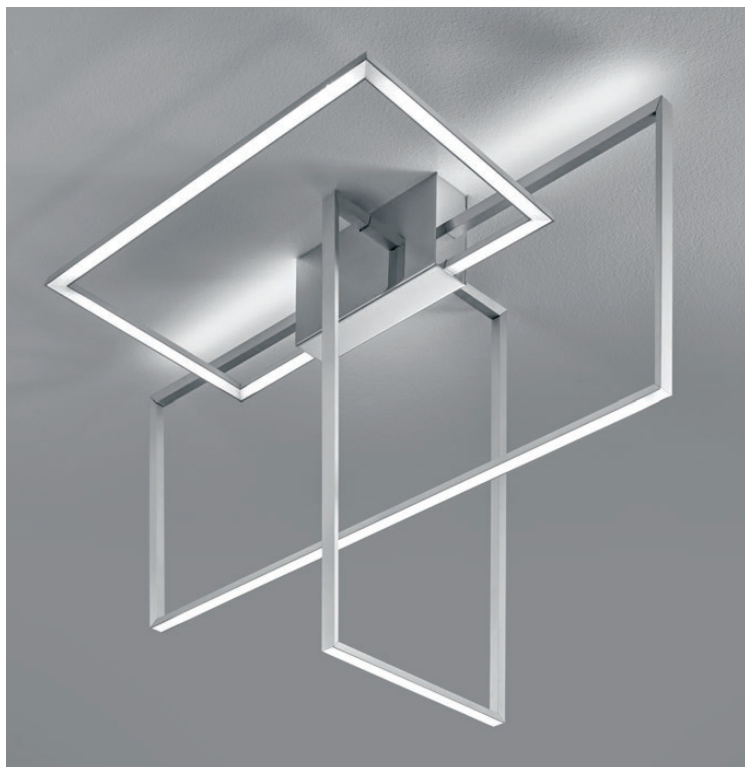

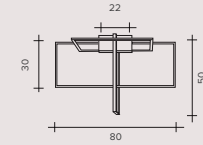
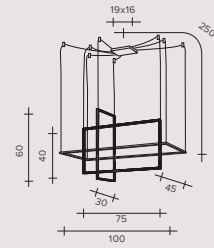

AREA
Suspension

Lampada a sospensione
Hängeleuchte
Lámpara de suspensión
Подвесная лампа



FINISHES / FINITURE / FINISHES / ACABADOS / ОТДЕЛКИ

- Aluminium / Alluminio / Aluminium
Aluminio / Алюминий
- Black / Nero / Schwarz
Negro / Чёрный цвет

LIGHT SOURCE / SORGENTE / LICHTQUELLE
FUENTE LUMINOSA / ИСТОЧНИК СВЕТА

12v 60 W 3000°K / 450 ↑
4050 ↓

AREA
Ceiling

Lampada da soffitto
Deckenleuchte
Lámpara de techo
Потолочная лампа



FINISHES / FINITURE / FINISHES / ACABADOS / ОТДЕЛКИ

- Aluminium / Alluminio / Aluminium
Aluminio / Алюминий
- Black / Nero / Schwarz
Negro / Чёрный цвет

LIGHT SOURCE / SORGENTE / LICHTQUELLE
FUENTE LUMINOSA / ИСТОЧНИК СВЕТА

12v 42 W 3000°K / 315 ↑
2835 ↓

HONEY TRASPARENTE

design **Andrea Barra**

HONEY TRASPARENTE COLLECTION

Three strong and decisive yet light and clear glass designs. Blown borosilicate glass, brushed-chrome metal rose, power supply unit included. LED module: 5.3 W each, 424 lumen, 3000°K, 500 mA, non-dimmable.

HONEY TRASPARENTE COLLEZIONE

Tre disegni di vetro forti, decisi ma leggeri e trasparenti. Vetro soffiato borosilicato, rosone in metallo cromo spazzolato, alimentatore incluso. Modulo led 5,3 w cad, 424 lumen, 3000°K, 500 mA non dimmerabile.

HONEY TRASPARENTE KOLLEKTION

Drei Glasdesigns, stark und entschlossen aber auch gleichzeitig leicht und transparent. Geblasenes Borosilikatglas, Metallrossette Chrom gebürstet, Netzteil eingeschlossen. LED-Modul jeweils 5,3 W, 424 Lumen, 3000°K, 500 mA nicht dimmerbar.

HONEY TRASPARENTE COLECCIÓN

Tres diseños de vidrio fuertes, resueltos y al mismo tiempo ligeros y transparentes. Vidrio de borosilicato soplado, embellecedor de metal cromo cepillado, fuente de alimentación incluida. Módulo led 5,3 w cada uno, 424 lumen, 3000°K, 500 mA de intensidad luminosa fija.

КОЛЛЕКЦИЯ HONEY TRASPARENTE

Три сильных, уверенных, но легких и прозрачных дизайна стекла. Дутое боросиликатное стекло, потолочная чашка из шлифованного хромированного металла, блок ПРА входит в комплектацию. Светодиодный модуль 5,3 Вт каждый, 424 люменов, 3000°K, 500 мА, не диммируемый.



HONEY TRASPARENTE

SUSPENSION



HONEY TRASPARENTE



HONEY TRASPARENTE

SUSPENSION



HONEY TRASPARENTE

SUSPENSION

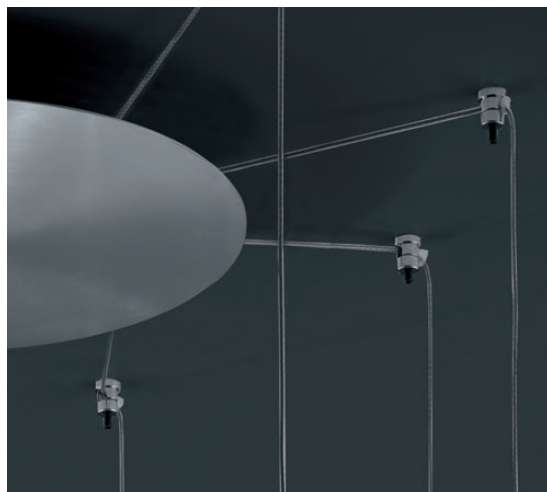

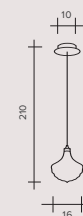
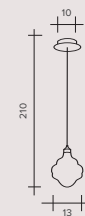
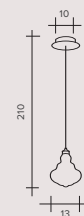

LIGHT SOURCE / SORGENTE / LICHTQUELLE / FUENTE LUMINOSA / ИСТОЧНИК СВЕТА

5,3W 500mA 3000°K / 424 lumen

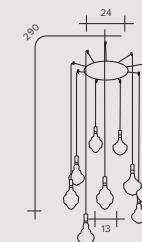
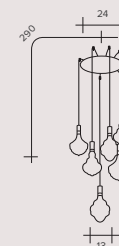
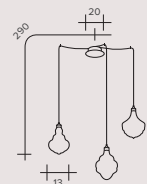

Kit

LIGHT SOURCE / SORGENTE / LICHTQUELLE / FUENTE LUMINOSA / ИСТОЧНИК СВЕТА

15,9W 500mA 3000°K / 1272 lumen
 31,8W 500mA 3000°K / 2544 lumen
 47,7W 500mA 3000°K / 3816 lumen

HONEY TRASPARENTE Suspension

Lampada a sospensione
 Hängeleuchte
 Lámpara de suspensión
 Подвесная лампа



COLOR GLASS / VETRI COLORATI / FARBIGES GLAS / VIDRIOS COLORIDOS / ЦВЕТНЫЕ СТЕКЛА

○ Trasparent / Trasparente / Transparent / Transparente / Прозрачный

See codes and prices from page to page / Vedi codici e prezzi da pag. a pag. / Artikelnummern und Preise siehe Seite bis Seite
 Véanse códigos y precios desde pag. hasta pag. / См. коды и цены от страницы до страницы

214 - 215

BEBA

design Marco Sforzin

BEBA COLLECTION

Unique and decorative glass shades.
Blown borosilicate glass in three
colours: clear, chrome and bronze.
Fixture with white decentralisation
kit or single drop roses with a white
painted finish. G9 connection.

BEBA COLLEZIONE

Vetri unici e decorativi.
Vetro borosilicato soffiato in tre
colori: trasparente, croma e bronzo.
Montatura con kit di decentramento
bianco o rosoni da una unica calata
verniciati bianco. Attacco G9

BEBA KOLLEKTION

Einzigartige und dekorative Gläser.
Geblasenes Borsilikatglas in drei Farben:
Transparent, Chrom und Bronze.
Gestell mit Versetzungs-Set in Weiß
oder Rosetten mit einfacher
Hängelänge in Weiß. Anschluss G9.

BEBA COLECCIÓN

Vidrios únicos y decorativos.
Vidrio de borosilicato soplado
en tres colores: transparente,
cromo e y bronce.
Montura con kit para descentrar
blanco o embellecedores con una
única bajada, pintados en color
blanco. Casquillo G9.

КОЛЛЕКЦИЯ BEBA

Уникальные декорированные
стекла. Дутое боросиликатное
стекло трех цветов: прозрачное,
хром и бронза. Оправка
комплект для смещенного
крепления белого цвета или
с потолочными чашками,
покрытыми белой краской, с
одним выводом. Цоколь G9.





BEBA SUSPENSION



BEBA SUSPENSION



| BEBA

BEBA SUSPENSION

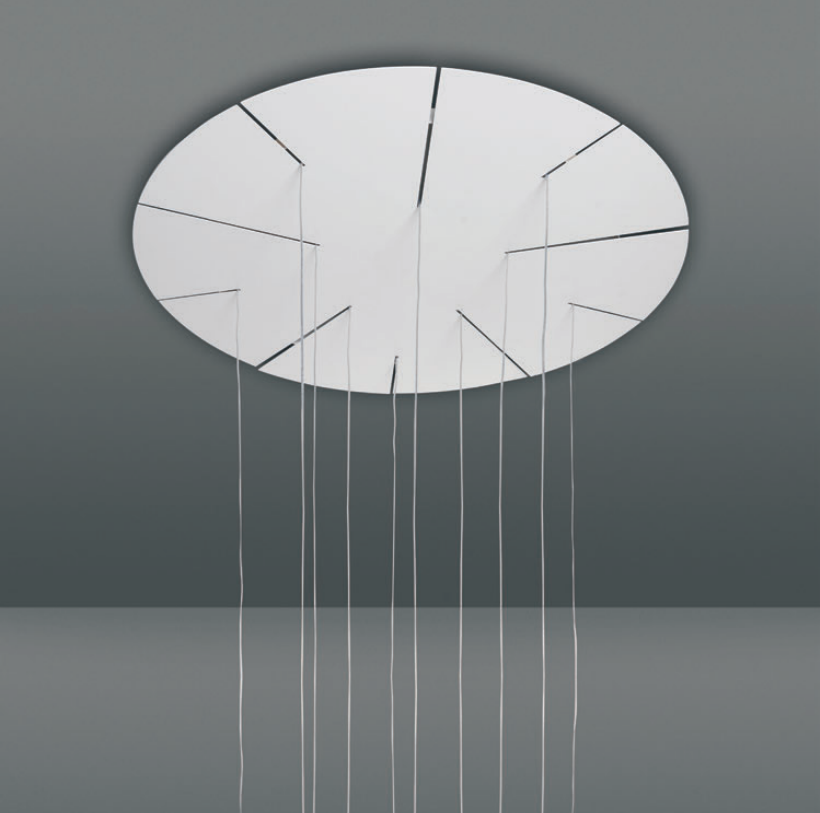

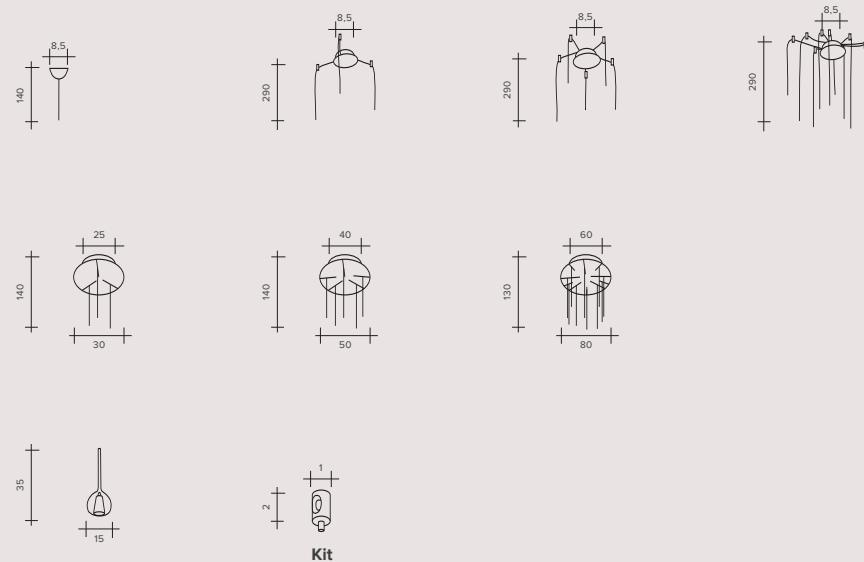

BEBA Suspension

Lampada a sospensione
Hängeleuchte
Lámpara de suspensión
Подвесная лампа



GLASS FINISHES / FINITURE VETRI / FINISHES / ACABADOS / ОТДЕЛКИ

COLOR GLASS

Vetri colorati / Farbiges Glas / Vidrios coloridos / Цветные стёкла

- Trasparente / Transparente / Transparent / Transparente / Прозрачный
- Chrome / Cromo / Chrom / Cromo / Хром
- Bronze / Bronzo / Bronze / Bronce / бронза

ROSETTE

Rosone / Rosette / Rosetón / Основание светильника

- Embossed white / Bianco gofrato
Weiß gaufriert / Blanco gofrado / Белый гофрированный

LIGHT SOURCE / SORGENTE / LICHTQUELLE / FUENTE LUMINOSA / ИСТОЧНИК СВЕТА

- G9 42W
- G9 3x42W
- G9 5x42W
- G9 10x42W
- G9 3x42W
- G9 5x42W
- G9 10x42W

See codes and prices from page to page / Vedi codici e prezzi da pag. a pag. / Artikelnummern und Preise siehe Seite bis Seite
Véanse códigos y precios desde pag. hasta pag. / См. коды и цены от страницы до страницы

216 - 217

DEBRA SPIGOLO QUADRA

design Roberto Favarefio

DEBRA SPIGOLO QUADRA

Sharp edges for this wall and ceiling light. Square shape. The laser-cut frame is powder-painted. Integrated LED modules.



DEBRA SPIGOLO QUADRA

Spigoli accesi nelle lampade a parete e soffitto. Forma quadrata. La cornice, tagliata al laser, è verniciata a polvere. Moduli led integrati.

DEBRA SPIGOLO QUADRA

Grelle Kanten in den Wand- und Deckenleuchten. Quadratische Form. Der per Laser zugeschnittene Rahmen ist pulverbeschichtet. Integrierte LED Module.

DEBRA SPIGOLO QUADRA

Cantos encendidos en las lámparas de pared y de techo. Forma cuadrada. El marco, cortado con láser, está pintado con polvo. Módulos led incorporados.

DEBRA SPIGOLO QUADRA

Светящиеся стороны настенных и потолочных светильников. Квадратная форма. Рамка, вырезанная лазером, покрыта порошковой краской. Встроенные светодиодные модули.



DEBRA SPIGOLO QUADRA

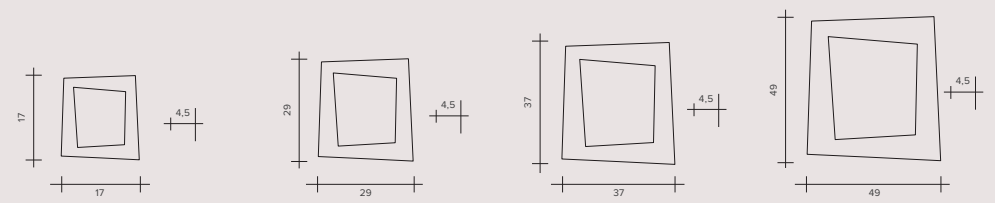

DEBRA SPIGOLO QUADRA

Wall

Lampada da parete
Wandleuchte
Applique
Настенная лампа

Ceiling

Lampada da soffitto
Deckenleuchte
Lámpara de techo
Потолочная лампа



FINISHES / FINITURE / FINISHES / ACABADOS / ОТДЕЛКИ

- Taupe / Tortora / Taubengrau / Tórtola / Серо-бежевый
- Charcoal grey / Antracite / Anthrazit / Antracita / цветные стёкла

LIGHT SOURCE / SORGENTE / LICHTQUELLE / FUENTE LUMINOSA / ИСТОЧНИК СВЕТА

220V/240V	4,3W	3000°K / 387 lumen
300mA	12W	3000°K / 960 lumen
300mA	18W	3000°K / 1440 lumen
300mA	30W	3000°K / 2400 lumen

DEBRA SPIGOLO RETTANGOLO

design Roberto Favaretto

DEBRA SPIGOLO RETTANGOLO

Sharp edges for this wall and ceiling light. Rectangular shape. The laser-cut frame is powder-painted. Integrated LED modules.



DEBRA SPIGOLO RETTANGOLO

Spigoli accesi nelle lampade a parete e soffitto. Forma rettangolare. La cornice, tagliata a laser, è verniciata bianca opaca. Moduli led integrati.

DEBRA SPIGOLO RETTANGOLO

Grelle Kanten in den Wand- und Deckenleuchten. Rechteckige Form. Der per Laser zugeschnittene Rahmen ist pulverbeschichtet. Integrierte LED Module.

DEBRA SPIGOLO RETTANGOLO

Cantos encendidos en las lámparas de pared y de techo. Forma rectangular. El marco, cortado con láser, está pintado con polvo. Módulos led incorporados.

DEBRA SPIGOLO RETTANGOLO

Светящиеся стороны настенных и потолочных светильников. Прямоугольная форма. Рамка, вырезанная лазером, покрыта порошковой краской. Встроенные светодиодные модули.



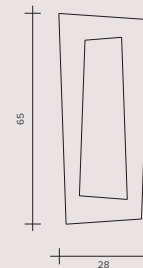
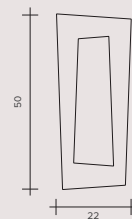
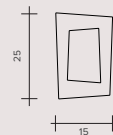

DEBRA SPIGOLO RETTANGOLO

Wall

Lampada da parete
Wandleuchte
Applique
Настенная лампа

Ceiling

Lampada da soffitto
Deckenleuchte
Lámpara de techo
Потолочная лампа



FINISHES / FINITURE / FINISHES / ACABADOS / ОТДЕЛКИ

- Taupe / Tortora / Taubengrau / Tórtola / Серо-бежевый
- Charcoal grey / Antracite / Anthrazit / Antracita / цветные стёкла

LIGHT SOURCE / SORGENTE / LICHTQUELLE / FUENTE LUMINOSA / ИСТОЧНИК СВЕТА

300mA	15W	3000°K / 1200 lumen
300mA	30W	3000°K / 2400 lumen
300mA	40W	3000°K / 3200 lumen

URBAN
SFORZIN ILLUMINAZIONE

OCTOBER 2020

THANKS TO:

CONCEPT & DEVELOPMENT: Red Apple International
AD: Marco Spatti
PHOTO: Paolo Volontè
FURNITURE: Bross Italia, Living Divani, Desalto, Moroso
CERAMICS: Paola Paronetto
RENDERING: Widestudio

Viale dell'Industria, 21
20037 Paderno Dugnano (MI) - Italy
Tel. +39 02 9104958 r.a. - +39 02 9105178
Fax +39 02 9185542
info@sforzinilluminazione.com
www.sforzinilluminazione.com

URBAN
SFORZIN ILLUMINAZIONE